



BOUNDARY FRAME SYSTEM

Schema



風が通り抜ける境界。

家具や情報のかたちが更新されていく中で、オフィスでの境界のあり方も変わってきています。Schema[スキーマ]は、オフィスの中に境界をつくりながら、その場に必要とされる役割に柔軟に対応するフレームシステムです。フレームが存在することで、完全に場を閉じてしまうのではなく、場を緩やかにつなぎ、風通しの良い空間をつくることができます。





01

撮影協力:株式会社 藤森泰司アトリエ



02



03



04



05

シンプルなフレームだから使いやすい。
シーンに合わせてフレキシブルな空間をつくれます。

- 01: 柔らかな光と風通しのよい打ち合わせスペース
- 02: 開放感のある小さな展示スペース
- 03: リアルグリーンに囲まれ、心地よいカフェスペース
- 04: ワークエリア脇のちょっとしたミーティングスペース
- 05: ホワイトボードやモニターを活用したアクティブなワークショップスペース

「フレームという境界。」

家具や情報のかたちが更新されていく中で、場の境界のあり方も変わってきています。

Schema[スキーマ]は、境界をつくりながら、その場に必要とされる役割に柔軟に対応するフレームシステムです。フレームが存在することで、完全に場を閉じてしまうのではなく、その場を緩やかにつなぎ、風通しの良い空間をつくることができます。

高い可変性とアレンジ性

シンプルな構造で簡単に施工・組み換えができます。面材はフレームのラダーに引っかけるだけなので、空間の機能に合わせて位置を変えたり、好みの素材を面材としてカスタマイズすることもできます。



1 フレーム構造

Schemaはフレーム構造のバウンダリーシステムです。高さモジュールはH1560・H1860・H2160の3種類、ワイドモジュールはW600・W900・W1200の3種類。パネルは取り付けの自由度が高いハンギング方式のため、足元を見せながら視線は遮りたい、足元も視線も隠したい場合など多様な境界のあり方に対応します。

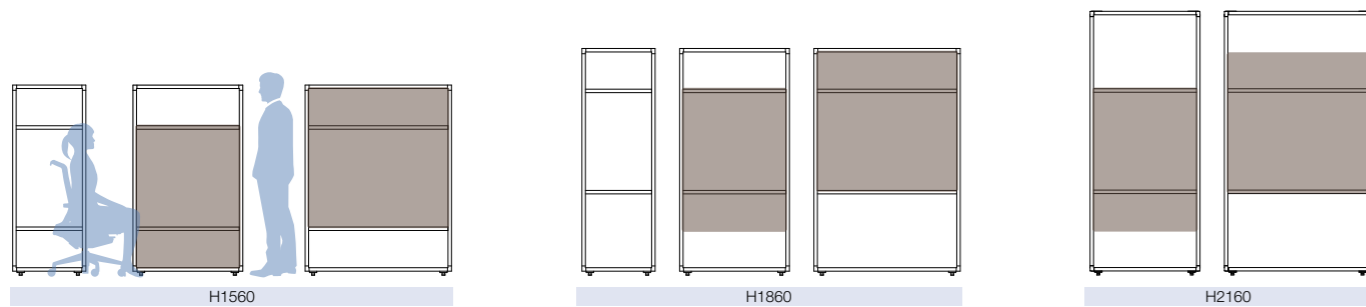

2 高い拡張性を持つジョイント構造

フレームの上下をジョイント金具で連結するだけのシンプルな構造で、可変性に富んだシステムです。

※高さの違うフレーム同士の連結はできません。

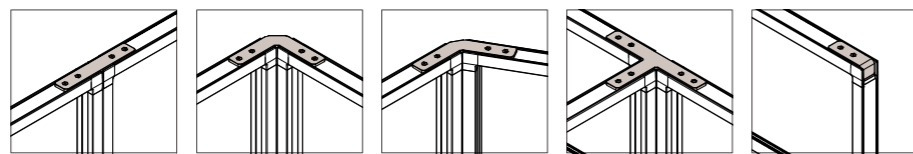

3 面材によって変化する境界の存在

フレームのレイアウトは同じ構成でも、面材オプションの選び方で境界のあり方が変わっていきます。フレームのみで緩やかに場を仕切る、面材を視線の高さに入れてより境界線としての役割を強くするなど、オフィス空間の境界の強弱を簡単に変化させることができます。場が求める機能や演出したい雰囲気に合わせて面材をお選びください。



■レイアウト図

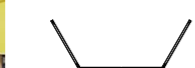

設置する場に合わせた、良好なコミュニケーションがとりやすい環境をつくり出せます。



■レイアウト図



ミーティングスペースの仕切りや簡易的な個別ブースとしても使用できます。

4 フレームカラーバリエーション

フレームのカラーはベーシックなブラックとホワイトの2色。どのようなテイストの空間にもマッチします。

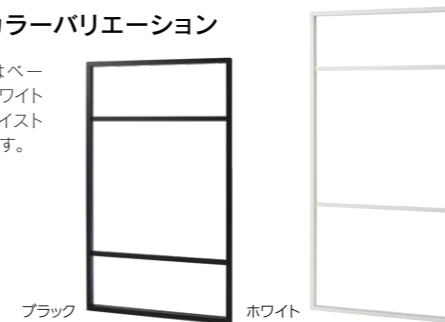

5 豊富な面材バリエーション

周囲を囲った集中しやすいスペースやオープンスペースなど、オフィス内でのそれぞれの役割に応じたスペースがつけられるよう、6種類の面材マテリアルをラインナップしました。



■カラーバリエーション

パネル クロスカラー(C-228) ●ポリエステル100%



カーテン クロスカラー(C-236) ●ポリエステル100%



6 オプション



■残響室法吸音率測定 (JIS A 1409準拠) より

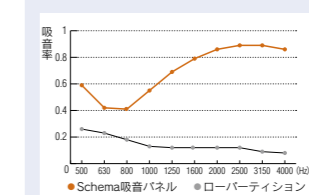

残響室法吸音率測定 (1/3オクターブバンド) の結果から、人の話し声に多く含まれる500~1250Hzに対する吸音率は、従来のローパーティションよりも高いことがわかりました。

※パネルでの評価のため、商品全体の効果を保証するものではありません。



■別製対応

別製型番 5-210-9999

マガジンラックなど面材のカスタマイズが可能です。詳しくは、当社担当営業までお問い合わせください。

OFFICE SETTING SELECTION

パーソナルワークセット

レイアウト図

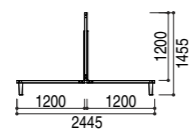

H1560

気になる背面からの視線をパネルで遮りながら、ソファをセットしたり、眺めのよい窓際に設置することで、個人作業に集中しやすい快適な空間をつくることができます。

オープンユーティリティ

レイアウト図

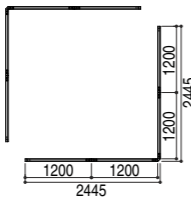

H1860

フレームをメインにしたレイアウトで、ワークスペースやミーティングスペースなどから、ゆるやかに仕切ったユーティリティスペース。オープンな場の雰囲気を保ったまま、必要な機能を空間に付加します。

スタンドミーティングポイント

レイアウト図

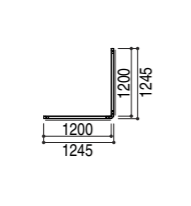

H1860

ミニマムなL字型レイアウトにハイテーブルとハイスツールをセッティングすることで、ワークスペース内にクイックなミーティングポイントを手軽に設えることができます。

ソロワークブース

ミーティングスペース



吸音パネルとデスクを使用することでソロワークブースがつけれます。SmartRoomsの設置も可能です。

レイアウト図

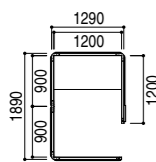

H1860



柔らかいクロスで仕切られたミーティングスペースは、ワークスペース内のアイキャッチにもなります。

レイアウト図

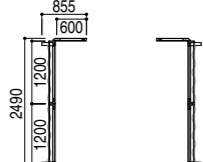

H1860

ミーティングスペース

レイアウト図

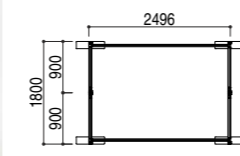

H2160

オープンな空間の中にマグネットスペースとなる空間を簡単に構築することができます。フェイクグリーンカーテンの葉が空間を優しく回り、リフレッシュもできるミーティングスペースを創り出すことができます。

プレゼンテーションスペース

レイアウト図

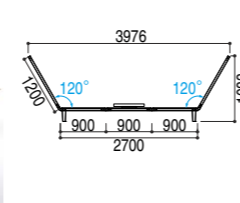

H1860

モニター取付パネルや吸音パネルを活用し、大人数での情報共有やプレゼンテーションに適したスペースをつくれます。オープンなレイアウトで通りがかりの人も参加しやすく、アイデア発想の活性化につながります。

フォーカスブース

レイアウト図

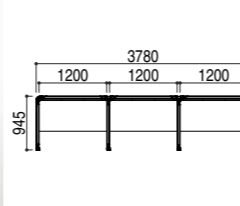

H1860

集中したいソロワークや、リモートワークに活用できるフォーカスブース。アクリルパネルを使えば手元が暗くならず、圧迫感のないブースが構築できます。

ミーティングブース

カフェワークスペース



モニター取付パネルを活用しながら、ソファやテーブルをセッティングすることで、ミーティングブースをつくれます。

レイアウト図

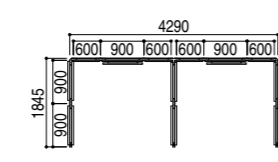

H1860



背の低いソファとの組み合わせによって、使う人の気配が程よく感じられる空間をつくれます。

レイアウト図

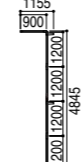

H1860

Schemaの選び方

STEP 1 フレームを選択する

サイズをH1560タイプ、H1860タイプ、H2160タイプから、カラーをホワイト、ブラックからお選びください。※高さの違うフレームを連結することはできませんのでご注意ください。

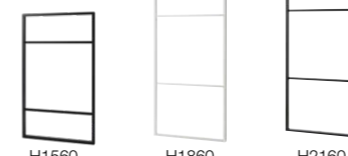

H1560 H1860 H2160

STEP 2 ジョイントを選択する

オフィス内で設置したい境界の形状に合わせてジョイントを選択してつなげていきます。

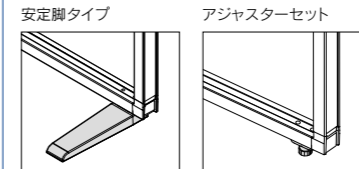

安定脚タイプ アジャスターセット

安定脚セットとアジャスターセットがあります。条件によっては、使用できるジョイントが異なりますのでご注意ください。

STEP 3 面材を選択する

フレームが構築できたら、面材を選択しオフィス内で必要とされる役割を与えていきます。



カーテン ホワイトボード 軽量ホワイトボード アクリルパネル クロスパネル 吸音パネル モニター取付パネル 杉ルーバー

Installation conditions and joint set details. Includes diagrams for H1560, H1860, and H2160mm settings, and a table for joint sets (ストレージョイント, Lジョイント, Tジョイント, 120°ジョイント, エンドジョイント) with prices.

※その他上記以外の設置条件について、詳しくは当社担当営業までお問い合わせください。

ジョイントセット

Joint set details including diagrams and prices for Straight, L, T, 120-degree, and End joints, as well as Straight, L, T, 120-degree, and End adjuster sets and stabilizer sets.

Additional details for stabilizer sets and mobile prevention hardware, including diagrams and prices for single stabilizer and mobile prevention hardware.

BOUNDARY FRAME SYSTEM Schema [スキーマ] オプション



■ フレーム

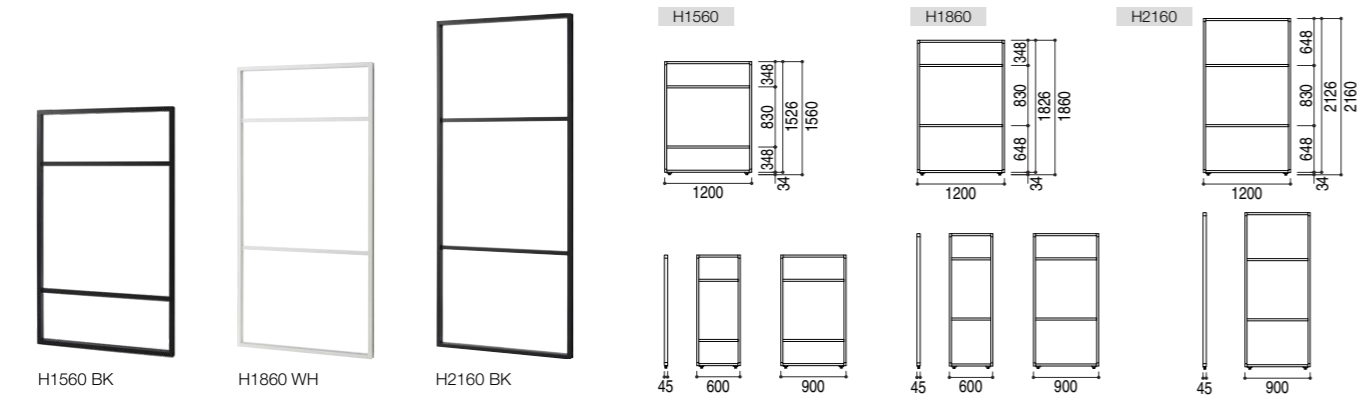

■ H1560タイプ

Wmm	注文番号	カラー	品名	税抜価格
600	5-210-1030	BK	フレーム1506	¥41,500
	5-210-1032	WH		
900	5-210-1040	BK	フレーム1509	¥44,200
	5-210-1042	WH		
1200	5-210-1050	BK	フレーム1512	¥50,200
	5-210-1052	WH		

■ H1860タイプ

Wmm	注文番号	カラー	品名	税抜価格
600	5-210-1000	BK	フレーム1806	¥44,200
	5-210-1002	WH		
900	5-210-1010	BK	フレーム1809	¥46,900
	5-210-1012	WH		
1200	5-210-1020	BK	フレーム1812	¥52,900
	5-210-1022	WH		

■ H2160タイプ New

Wmm	注文番号	カラー	品名	税抜価格
900	5-210-1060	BK	フレーム2109	¥57,400
	5-210-1062	WH		
1200	5-210-1070	BK	フレーム2112	¥62,800
	5-210-1072	WH		

●塗装仕上げ ●アルミ押出し

●塗装仕上げ ●アルミ押出し

●塗装仕上げ ●アルミ押出し

■ クロスパネル

ピンナップ可能



■ H1560 H1860 H2160共通タイプ

Wmm	注文番号	品名	税抜価格
600	5-210-310	クロスパネルセット W600	¥38,400
900	5-210-311	クロスパネルセット W900	¥48,400
1200	5-210-312	クロスパネルセット W1200	¥53,000

部分的な取り付けも可能です。

■ 吸音パネル



■ H1560 H1860 H2160共通タイプ

Wmm	注文番号	品名	税抜価格
600	5-210-313	吸音パネルセット W600	¥49,300
900	5-210-314	吸音パネルセット W900	¥64,400
1200	5-210-315	吸音パネルセット W1200	¥74,100

●H1200mm ●厚さ26mm ●取付パーツ付 ●フレームは別売です。

■ モニター取付パネル

ピンナップ可能

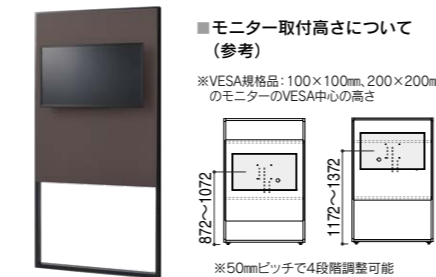

■ H1560 H1860 H2160共通タイプ 面材表・裏2枚セット

Wmm	注文番号	品名	税抜価格
900	5-210-316	モニター取付パネルセットW900	¥184,400
1200	5-210-317	モニター取付パネルセットW1200	¥198,200

●H1200mm ●対応モニター/12kg以下 ●推奨モニター/30~43型 ●VESA FPMPMI規格 取付ピッチ: VESA規格品: 100×100mm, 200×200mm ●取付パーツ付 ●モニター取付金具付 ●フレームは別売です。

■ ホワイトボード



■ H1560 H1860 H2160共通タイプ

Wmm	注文番号	品名	税抜価格
600	5-210-3200	部分ホワイトボードセット W600	¥76,200
900	5-210-3210	部分ホワイトボードセット W900	¥88,100
1200	5-210-3220	部分ホワイトボードセット W1200	¥99,900

●H1200mm ●厚さ14mm ●取付パーツ付 ●フレームは別売です。

■ マグネット対応ホワイトボード



■ H1560 H1860 H2160共通タイプ

Wmm	注文番号	品名	税抜価格
600	5-210-3230	マグネット対応ホワイトボードセット W600	¥61,400
900	5-210-3240	マグネット対応ホワイトボードセット W900	¥77,000
1200	5-210-3250	マグネット対応ホワイトボードセット W1200	¥88,000

●H1200mm ●厚さ13.5mm ●取付パーツ付 ●フレームは別売です。

■ 軽量ホワイトボード ALボード New



■ H1860 H2160共通タイプ

Wmm	注文番号	品名	税抜価格
793	6-193-1000	Schema用 W793×H1706	¥69,700

●H1706mm ●ボード厚11mm ●質量/3.6kg ●ボード枠/PVC(ブラック) ●取付金具4カ所付(固定) ※H1560には取り付けできません。 ※裏面はホワイトボード仕様ではありません。 ※Schemaの外フレームをまたいで取り付けすることも可能です。 ※パーティタイプのマグネットに対応します。 ※フレームは別売です。

Look P.588
▶ 軽量ホワイトボード ALボードを詳しく掲載しております。

■ アクリルパネル



■ H1560 H1860 H2160共通タイプ

Wmm	注文番号	品名	税抜価格
600	5-210-3400	アクリルパネルセット W600	¥90,500
900	5-210-3410	アクリルパネルセット W900	¥108,300
1200	5-210-3420	アクリルパネルセット W1200	¥129,800

●H1200mm ●厚さ5mm ●取付パーツ付 ●フレームは別売です。

■ 杉ルーバー



■ H1560 H1860 H2160共通タイプ

Wmm	注文番号	カラー	品名	税抜価格
600	5-210-3260	BK	杉ルーバーセット W600	¥85,000
	5-210-3262	WH		
900	5-210-3270	BK	杉ルーバーセット W900	¥100,700
	5-210-3272	WH		
1200	5-210-3280	BK	杉ルーバーセット W1200	¥115,200
	5-210-3282	WH		

●H1200mm ●厚さ4.5mm ●取付パーツ付 ●フレームは別売です。 ※カラーはフレーム色に合わせてください。

□カラーバリエーション
クロスカラーは□に番号を指定してください。

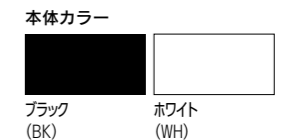

BOUNDARY FRAME SYSTEM Schema [スキーマ] オプション

施工・組立



カーテン



H1560タイプ

Wmm	注文番号	品名	税抜価格
600	5-210-133	カーテン1506	¥30,400
900	5-210-134	カーテン1509	¥33,700
1200	5-210-135	カーテン1512	¥38,700

H1860タイプ

Wmm	注文番号	品名	税抜価格
600	5-210-130	カーテン1806	¥31,200
900	5-210-131	カーテン1809	¥34,600
1200	5-210-132	カーテン1812	¥39,600

H2160タイプ

Wmm	注文番号	品名	税抜価格
900	5-210-136	カーテン2109	¥40,700
1200	5-210-137	カーテン2112	¥45,700

共通仕様 ●面ファスナー付 ※フレームは別売です。

ドレープカーテン



H1560タイプ

Wmm	注文番号	品名	税抜価格
600	5-210-333	ドレープカーテンセット1506	¥82,900
900	5-210-334	ドレープカーテンセット1509	¥98,000
1200	5-210-335	ドレープカーテンセット1512	¥113,500

H1860タイプ

Wmm	注文番号	品名	税抜価格
600	5-210-330	ドレープカーテンセット1806	¥84,500
900	5-210-331	ドレープカーテンセット1809	¥99,500
1200	5-210-332	ドレープカーテンセット1812	¥115,000

H2160タイプ

Wmm	注文番号	品名	税抜価格
900	5-210-336	ドレープカーテンセット2109	¥102,800
1200	5-210-337	ドレープカーテンセット2112	¥120,700

共通仕様 ●取付金具付 ※フレームは別売です。

デスク

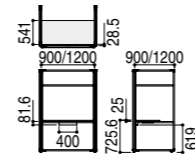

H1860タイプ

Wmm	注文番号	カラー	品名	税抜価格
900	5-210-343	BK	デスク天板セットW900	¥47,000
1200	5-210-344	BK	デスク天板セットW1200	¥50,600

●配線トレー付
※H1860専用です。
※フレームは別売です。
※デスクワイドとフレームワイドを揃えて手配してください。

□カラーバリエーション
天板カラーは□に番号を指定してください。

天板カラー

0	ビュアホワイト (天板:PW)	6	ティムグレイ (天板:DGY)
---	--------------------	---	--------------------

□カラーバリエーション
カラーは□に番号を指定してください。

クロスカラー(C-236)
●ポリエステル100%

0	ホワイト	1	グレイ
---	------	---	-----

プリンターボックス



Wmm	注文番号	カラー	品名	税抜価格
520	5-210-1930	BK	プリンターボックス W600	¥23,000
	5-210-1932	WH		
820	5-210-1940	BK	プリンターボックス W900	¥27,400
	5-210-1942	WH		
1120	5-210-1950	BK	プリンターボックス W1200	¥32,000
	5-210-1952	WH		

※フレームは別売です。 ※直接水を入れてのご使用はできません。

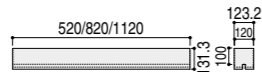

□カラーバリエーション

ブラック(BK)	ホワイト(WH)
----------	----------

Look P.100
▶ Schema ラダー用グリーンを掲載しております。

小物ポケット

ラダーにひっかけて使用できる小物入れです。

小物ポケット・縦
1-500-002 □ ¥800

□カラーバリエーション カラーは□に番号を指定してください。

1	ホワイトグレイ	2	ブルー	3	グリーン
4	コーラルピンク	5	ブラック		



Office Green

優しい境界をつくるグリーンの発想。

パーソナルな領域や境界のあり方を進化させ、よりストレスフリーなワークスタイルを実現するために。視線を緩やかに遮りながらも、程よい距離感で人と人が自然とつながるコミュニケーションデザインを可能にするオフィスグリーン。オフィス空間に取り入れやすい瑞々しいグリーンは、空間を明るく彩り、ワーカーの心を穏やかな気分してくれます。

オフィスグリーン

■ Schema用グリーンカーテン

New



※写真のグリーンはアイビーです。

Schemaのフレームに引っ掛けて設置する、帯状のフェイクグリーンです。2種類のアイビーからお選びいただけます。



■ グレープアイビー
濃い緑色と大ぶりの葉が特長です。



■ アイビー
黄色い斑入りの小さな葉が特長です。

Look P.160 ▶ 写真のカウンター・日本の木でできたコミュニケーションカウンターを掲載しております。

対応フレーム	注文番号	金具カラー	品名	取扱価格
H1560	5-210-3720	BK	FGカーテンH15Gアイビー	オープン価格
	5-210-3722	WH	FGカーテンH15Gアイビー	
H1860	5-210-3710	BK	FGカーテンH18Gアイビー	
	5-210-3712	WH	FGカーテンH18Gアイビー	
H2160	5-210-3700	BK	FGカーテンH21Gアイビー	
	5-210-3702	WH	FGカーテンH21Gアイビー	

●取付金具付 ※Schemaのフレームの色に合わせて金具カラーをお選びください。

対応フレーム	注文番号	金具カラー	品名	取扱価格
H1560	5-210-3750	BK	FGカーテンH15アイビー	オープン価格
	5-210-3752	WH	FGカーテンH15アイビー	
H1860	5-210-3740	BK	FGカーテンH18アイビー	
	5-210-3742	WH	FGカーテンH18アイビー	
H2160	5-210-3730	BK	FGカーテンH21アイビー	
	5-210-3732	WH	FGカーテンH21アイビー	

●取付金具付 ※Schemaのフレームの色に合わせて金具カラーをお選びください。

■設置例 設置するグリーンの種類と本数によって、抜け感が変わります。用途に合わせて本数と種類をお選びください。

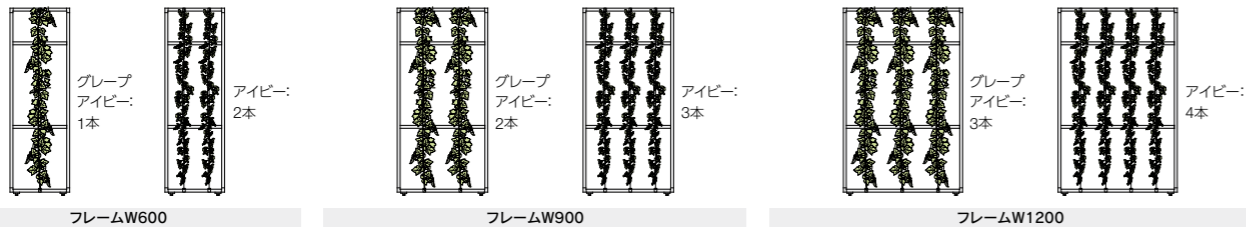

■ Schema ラダー用グリーン

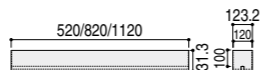

Wmm	注文番号	カラー	品名	取扱価格
520	5-210-1930	BK	プランターボックス W600	¥23,000
	5-210-1932	WH	プランターボックス W600	
820	5-210-1940	BK	プランターボックス W900	¥27,400
	5-210-1942	WH	プランターボックス W900	
1120	5-210-1950	BK	プランターボックス W1200	¥32,000
	5-210-1952	WH	プランターボックス W1200	

※フレームは別売です。 ※直接水を入れてのご使用はできません。



タイプ	Wmm	注文番号	品名	取扱価格
ベーシック	520	5-210-1960	FグリーンW600 ベーシック	オープン価格
	820	5-210-1961	FグリーンW900 ベーシック	
	1120	5-210-1962	FグリーンW1200 ベーシック	
ロング	520	5-210-1970	FグリーンW600 ロング	
	820	5-210-1971	FグリーンW900 ロング	
	1120	5-210-1972	FグリーンW1200 ロング	

Look P.88
▶ Schemaを掲載しております。

BOUNDARY FRAME SYSTEM
Schema

別製対応 別製型番 5-210-9999

■リアルグリーン
本物のグリーンを入れることも可能です。メンテナンスプランなどご用意しております。詳しくは、当社担当営業までお問い合わせください。

■ COMMONS-i ビッグテーブル用グリーン

New



COMMONS-iビッグテーブルの中央の開口部に設置するグリーンです。

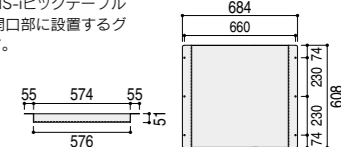

注文番号	品名	取扱価格
5-220-2510	プランターボックス6060	¥10,200

※直接水を入れてのご使用はできません。

注文番号	品名	取扱価格
5-220-2511	Fグリーンビッグテーブル用60	オープン価格

Look P.218
▶ 写真のテーブル・COMMONS-i テーブルタイプ ビッグテーブルを掲載しております。

■ LEMNA/COMMONS-i 共通オプション ビーム用グリーン

New



LEMNAとCOMMONS-iのオプションビームに設置するグリーンです。

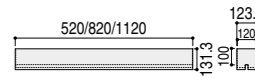

Wmm	注文番号	品名	取扱価格
520	5-210-1930	プランターボックス W600	¥23,000
820	5-210-1940	プランターボックス W900	¥27,400
1120	5-210-1950	プランターボックス W1200	¥32,000

※直接水を入れてのご使用はできません。

Wmm	注文番号	品名	取扱価格
520	5-210-1960	FグリーンW600 ベーシック	オープン価格
820	5-210-1961	FグリーンW900 ベーシック	
1120	5-210-1962	FグリーンW1200 ベーシック	
1120	5-210-1962	FグリーンW1200 ベーシック	

Look P.188 ▶ 写真のテーブル・LEMNA CE脚連結両面タイプ 単立オプションビーム付を掲載しております。

■ビーム長さとプランターボックスサイズについて ビームの長さに対するプランターボックスのサイズと個数は、下記の図面を参考にしてください。

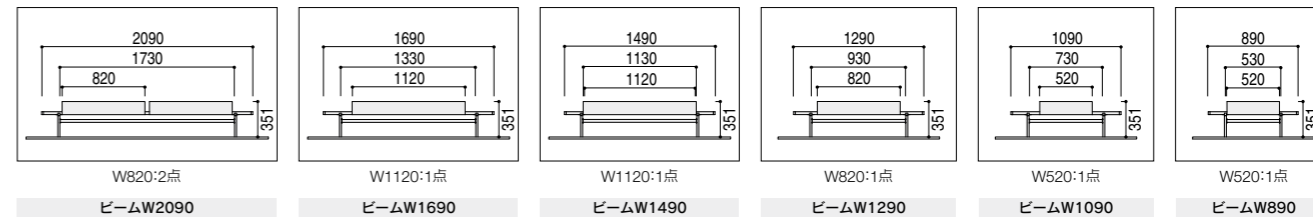

Look P.180
▶ LEMNAを詳しく掲載しております。

FREE STYLE TABLE SYSTEM (H-A-F1)
LEMNA

Look P.204
▶ COMMONS TABLE SYSTEM-iを詳しく掲載しております。

COMMONS-i
TABLE SYSTEM-i

semi-open booth Quie [クワイエ]

耳にも心地よい、セミオープンなブース空間。

セミオープンなブースながら、独自の天井と吸音パネルで音漏れしづらく、座ったときの頭の高さに新素材の「調音材内蔵パネル」を組み合わせ、会話が聞き取りやすいブース空間を提供します。



ブースは単立、連立を選び、スペースや必要数に応じた対応が可能です。

Quie仕様

- 外装パネル部/ポリエステル化粧合板、アジャスター付
- 内装パネル部/表面布張り仕上げ
- 座面/ウレタンクッション+布張り仕上げ

■設置プラン上のご注意

1. 本製品は不燃・難燃・防災には対応不可の素材・構造です。建物の制限などを事前にご確認願います。
2. 天井のスプリンクラー装置の散水障害になるかを事前にご確認ください。もしR天井が散水障害となる場合、直線形状のR天井なしをお選びいただけます。
3. Quieは家具と位置付けてますが、高さがあるため事前に管轄の消防に確認をお願いします。

セミオープンブース Quie [クワイエ] 受注品



■ 選べる3つのタイプ

■ Sタイプ(1人用)

集中作業などにおすすめです。



■ Pタイプ(2人用)

対面での相談、確認などにおすすめです。



■ Mタイプ(4~6人用)

打ち合わせ、TV会議などにおすすめです。



■ ブースを増連する場合は

ブースを増連する場合に、単立用、または2連用に加えて増連用をお選びください。さらに増連用を追加することで続けて増連することができます。単立用、または2連用と増連用はそれぞれ同じタイプでそろえてください。

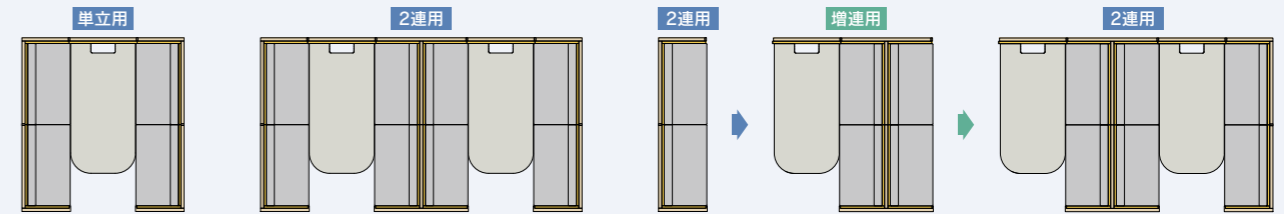

■ ブース内部のクッション材

ブース内部はクッション材で囲われ、こもり感と音漏れ低減に効果的な構造。調音材内蔵パネル部分は適度に明瞭な音を反射する効果で自然に会話できます。

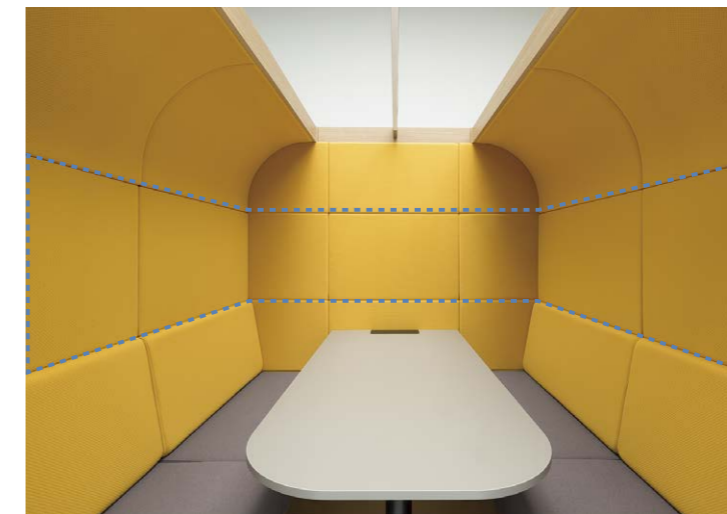

吸音エリア
+
R天井

やさしく囲むことで柔らかい雰囲気を作り出す
曲線にすることで、光や音を均一でやさしく印象付けます。

調音エリア

心地よく、音がクリアに聞こえる調音材内蔵パネル
会話に必要な音は「残して反射」させるので、会話が聞き取りやすくなり、小さな声でも会話ができます。長時間の会話でも疲れにくくなります。

吸音エリア

会話に不要な音を吸収する吸音パネル
音の反響による不快なノイズや「ほやけた音」を軽減させ、音の伝わりをクリアにさせます。

■ 調音材内蔵パネルの入射音と反射音のイメージ

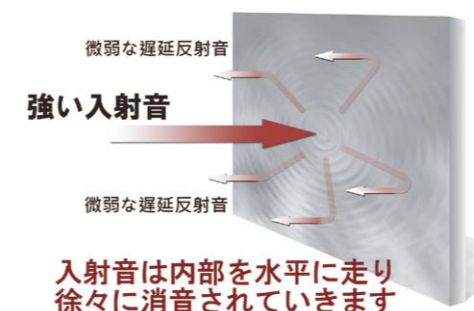

Quieの調音材内蔵パネルは、上の図のように、壁に当たった一次反射音が直接音と干渉しないように微弱な反射音を返すように設計されています。また、この微弱な反射音を遅延させることで、聴覚上は実際の空間より広い空間と音場を作ることができます。

■ 組立式

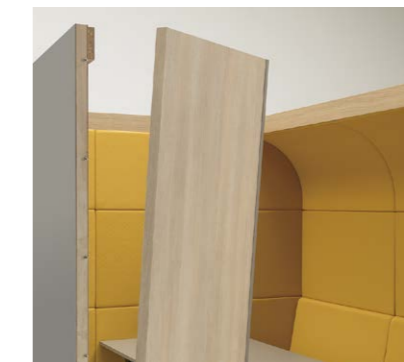

本製品は施工組立式ですが、解体・移設も可能です。

■ SmartRooms対応可能



入り口部分に設置可能です。その場で予約状況を確認し、端末上で予約・延長・終了などの操作を行います。

Look P.70 ▶ SmartRoomsを掲載しております。

会議室運用システム
SmartRooms
グループウェアの施設予約とリアルタイムで連携。予約情報と入室状況が会議室前に設置された端末でひと目でわかります。

セミオープンブース Quie [クワイエ] ■ 受注品

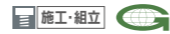

■ Pタイプ(2人用)

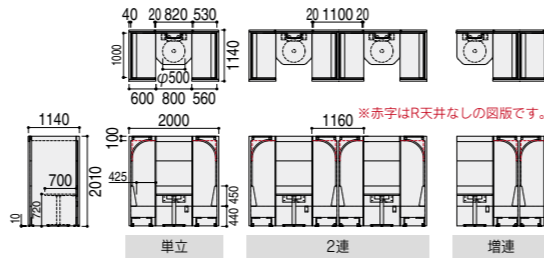

	R天井	注文番号	品名	税抜価格
単立	天井付	6-235-110	2人用(P) 単立R天有	¥2,772,650
	天井なし	6-235-160	2人用(P) 単立R天無	¥2,603,050
2連	天井付	6-235-111	2人用(P) 2連R天有	¥5,203,300
	天井なし	6-235-161	2人用(P) 2連R天無	¥4,864,400
増連	天井付	6-235-112	2人用(P) 増連R天有	¥2,430,650
	天井なし	6-235-162	2人用(P) 増連R天無	¥2,261,350

■ Mタイプ(4~6人用)

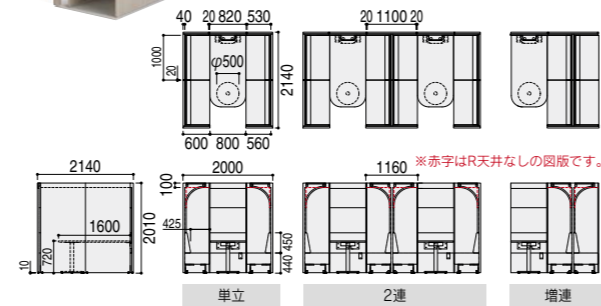
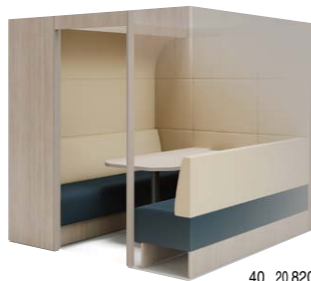

	R天井	注文番号	品名	税抜価格
単立	天井付	6-235-120	4~6人用(M) 単立R天有	¥4,049,850
	天井なし	6-235-170	4~6人用(M) 単立R天無	¥3,786,450
2連	天井付	6-235-121	4~6人用(M) 2連R天有	¥7,576,700
	天井なし	6-235-171	4~6人用(M) 2連R天無	¥7,049,900
増連	天井付	6-235-122	4~6人用(M) 増連R天有	¥3,526,850
	天井なし	6-235-172	4~6人用(M) 増連R天無	¥3,263,450

□カラーバリエーション カラーは□に番号を指定してください。

外装パネル 内装・座面クロス



ナチュラルウッド(NW) 0 内装: グレイ (ラボーナ) 2 内装: イエロー (ラボーナ)
布張り(C-235) 座面: ピーコック(PC) 座面: グレイ(GR)

外装パネル 内装・座面クロス

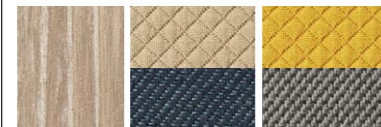

グレイウッド(GW) 6 内装: アイボリー (ラボーナ) 7 内装: イエロー (ラボーナ)
布張り(C-235) 座面: ピーコック(PC) 座面: グレイ(GR)

天板・側面パネル



グレイ

Quier仕様

- 外装/パネル部/ポリエステル化粧合板、アジャスター付
- 内装/パネル部/表面布張り仕上げ
- 座面/ウレタンクッション+布張り仕上げ

セミオープンブース Quie [クワイエ] ■ 受注品

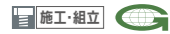

■ Sタイプ(1人用)

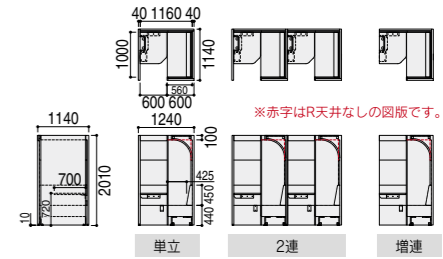

	R天井	注文番号	品名	税抜価格
単立	天井付	6-235-100	1人用(S) 単立R天有	¥1,761,650
	天井なし	6-235-150	1人用(S) 単立R天無	¥1,667,950
2連	天井付	6-235-101	1人用(S) 2連R天有	¥3,354,600
	天井なし	6-235-151	1人用(S) 2連R天無	¥3,167,600
増連	天井付	6-235-102	1人用(S) 増連R天有	¥1,592,950
	天井なし	6-235-152	1人用(S) 増連R天無	¥1,499,650

■ PタイプとSタイプの組み合わせについて

奥行きサイズが同じため、PタイプとSタイプを横に並べて使用することができます。詳しくは当社担当営業までお問い合わせください。



Quie [クワイエ] オプション



■ ブラインド ■ 受注品

ブース内の目隠しになるロールタイプのブラインドです。引つ張るだけで上げ下げできるブルコード式。
※設置したブース専用のものをお選びください。

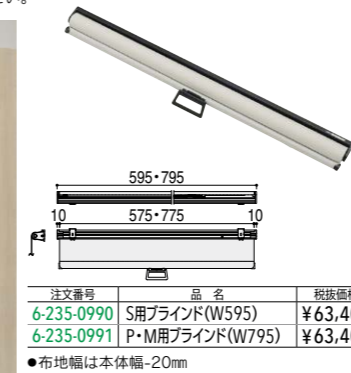

注文番号	品名	税抜価格
6-235-0990	S用ブラインド(W595)	¥63,400
6-235-0991	P・M用ブラインド(W795)	¥63,400

●布地幅は本体幅+20mm

■ LED照明 ■ 受注品

ブース内を照らす調光器付の照明です。
※設置したブース専用のものをお選びください。

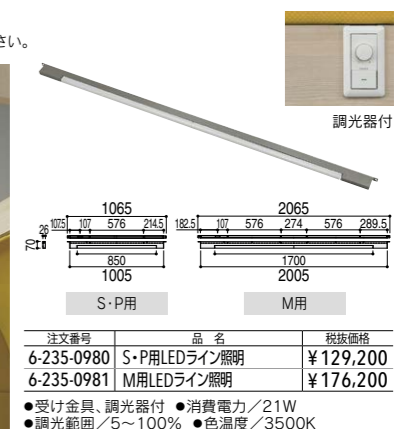

注文番号	品名	税抜価格
6-235-0980	S・P用LEDライン照明	¥129,200
6-235-0981	M用LEDライン照明	¥176,200

●受け金具、調光器付 ●消費電力/21W
●調光範囲/5~100% ●色温度/3500K

Look P.70 ▶ SmartRoomsを掲載しております。



会議室運用システム SmartRooms

グループウェアの施設予約とリアルタイム連携。予約情報と入室状況が会議室前に設置された端末でひと目でわかります。

■ ワイヤリングガイド

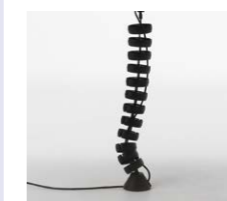

ワイヤリングガイドBK標準タイプ
6-640-3500 ¥8,900

- PP樹脂製
- 配線トレー取付フック付

Look P.352

▶ワイヤリングガイドを掲載しております。

■ モニターアーム



7kg以下

モニターアームEG 上向きクランプ1A BK
5-195-1000 ¥46,800

※モニターアームとクランプユニットの併用はできません。

Look P.346

▶モニターアーム EG型を掲載しております。

■ クランプユニット



Look P.357

▶コネクティングクランプユニットを掲載しております。

3口タイプ(スイッチ付) クランプユニットAC3 OW
6-640-4420 ¥10,500

4口タイプ クランプユニットAC4 OW
6-640-4421 ¥10,500

クランプユニットAC3 BK
6-640-4422 ¥10,500

クランプユニットAC4 BK
6-640-4423 ¥10,500

共通仕様 ●合計1500Wまで ●15A ●コード長/2m



VISIT connect

拡張性と可変性を備えたパネル型カウンター。
ゲストを優しく迎えるデザインと豊富なバリエーションで、目的とニーズに応じたレイアウトに対応します。

1 簡便な連結構造で多彩なレイアウトが可能

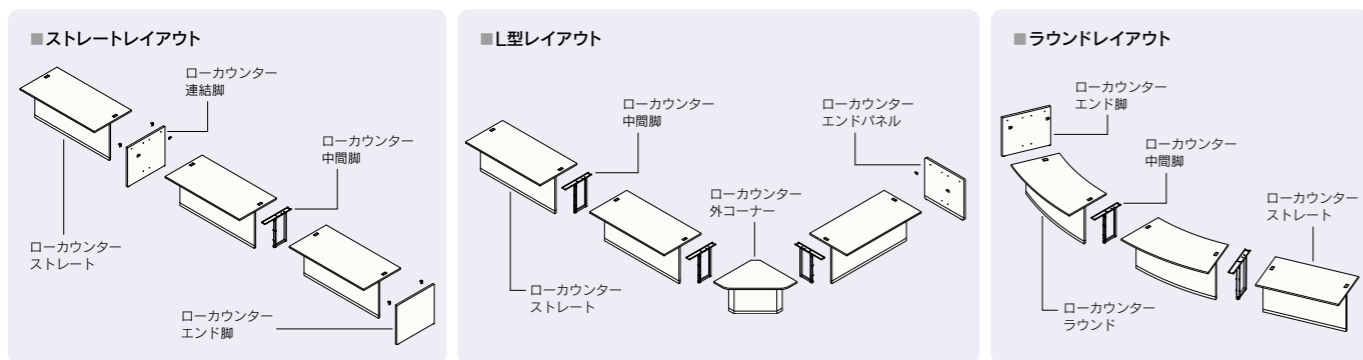

2 どんな変化にもフレキシブルに対応できる優れた可変性。

■サインパネル
サインパネル単体での取り付けや交換ができるため、運用に応じたサイン内容の変更やカラーチェンジが可能です。

■オプションサインパネル
サインパネルに後付けでき、中身が簡単に入れ替えられるため窓口の変更にも素早く対応可能。A4サイズの用紙が縦横どちらにも入るサイズです。

■フリーセグメントパネル
窓口の変更や追加が必要となるときに、手早く簡単に後付けできるセグメントパネルです。設置場所の変更が自由にでき、使い勝手の良い窓口を構築できます。

3 ユニバーサルデザイン

■車いす対応
車いすタイプは、幕板まで450mmの奥行きを確保。車いすをご利用のゲストをスムーズにお迎えできます。

■柔らかな角丸仕様のパネル
やさしく親しみやすい雰囲気を与えるシームレスで丸みのあるデザインを施しています。

■ステッキホルダー(オプション)
視認性の高さを確保しながらも、カウンターデザインとも調和するステッキホルダーをご用意しています。詳しくは当社担当営業までお問い合わせください。

4 プライバシーの保護

スクリーン付L型ベース

机上サイドパネル

プライバシーに配慮した高さ1327mmのスクリーン付きパネル。スクリーンが自然に光を通すため閉塞感のない明るいベースが構成できます。

手を隠したいときや人との距離を一定に保つときなどに有効な机上サイドパネルは、ちょっとした間仕切りが必要な場面に最適です。

5 スマートに安全配慮

ゲストとホストの安心と安全を守るために十分な大きさを確保しながらも圧迫感を感じさせないクリアスクリーン。スクリーン付インフォメーションユニットも別製対応が可能です。

別製対応/スクリーン付インフォメーションユニット

6 ニーズに応じた拡張アレンジが可能

Look P.292 ▶ スカエナデスクを掲載しております。

Look P.638 ▶ ハイバーストレージHSを掲載しております。

ハイカウンターにデスクや収納庫を組み合わせることで高い拡張性と機能性を両立する受付を構築できます。

7 多様なカスタマイズ性

シーンに合わせて選べるバリエーション。求められる機能や空間のイメージに合わせたパネル仕様やカラー、国産材(地域産材)などをセレクトできます。個別のバリエーション展開については、お気軽にご相談ください。
※カラーは別製対応

Look P.798 ▶ 国産材カウンターを詳しく掲載しております。

□カラー

パネル・脚・天板

ホワイト

幕板

オフホワイト

カラー別製例(幕板:ブラックメタリック色)

■別製対応

天板、パネルカラー

グラスグリーン イエローベージュ ダークブルー

アッシュブラウン マットライトグレイ ナチュラルアッシュ

■抗菌メラミン(天板のみ)

ホワイト

※病気の治療や予防を目的とするものや、ウイルスの働きを抑制するものではありません。



Planning 【プランニング】

豊富なパネルバリエーションと高いカスタマイズ性でさまざまなシーンに対応できます。オプションとの組み合わせやカラーリングで、空間の機能や設えに合わせた、ユニークなカウンターを構成することができます。

■ **プラン①**

■ **プラン②**

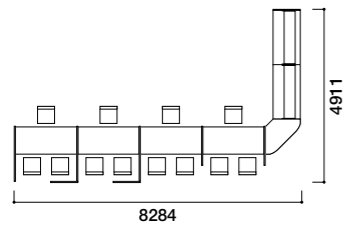

セット内容/コネクトシリーズ
 VCC/LC ST16 X2
 VCC/LC ST18 X4
 VCC/LC CN90外標準 X1
 VCC/LC L型連結 SP付 X2
 VCC/LC 連結P SP付 X2
 VCC/LC 型エンドS付L X1
 VCC/LC エンド脚 X1
 VCC/中間ロー X2
 VCC/IFユニット16 X2
 ※セットにチェアは含まれません。

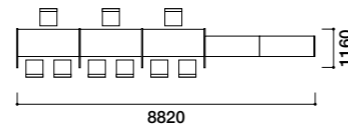

セット内容/コネクトシリーズ
 VCC/HC ST16 X2
 VCC/LC ST18 X3
 VCC/LC 連結P SP付 X2
 VCC/HL型連結P SP付LH ※別製 X1
 VCC/LC エンドP S付L X1
 VCC/HC エンド脚 X1
 VCC/中間ハイ X1
 ※セットにチェアは含まれません。

■ **プラン③**

■ **プラン④**

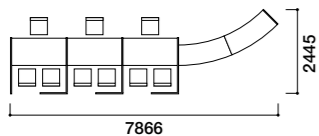

セット内容/コネクトシリーズ
 VCC/LC ST16 X3
 VCC/HC RD外 X2
 VCC/LC L型連結 SP付R X3
 VCC/HL型連結P SP付LH ※別製 X1
 VCC/LC 型エンドS付L X1
 VCC/LC エンド脚 X1
 VCC/中間ハイ X1
 ※セットにチェアは含まれません。

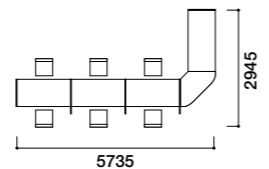

セット内容/コネクトシリーズ
 VCC/LC ST16 X3
 VCC/LC ST18 X1
 VCC/LC CN90外標準 X1
 VCC/LC エンド脚 X2
 VCC/中間ロー X4
 VCC/LC 机上サイド/パネル X3
 ※セットにチェアは含まれません。

■ **ローカウンターストレート(H720mm)**

■ **標準タイプ**

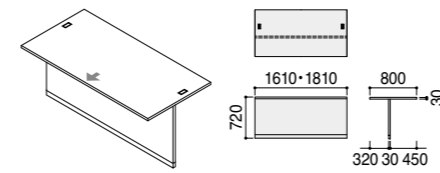

■ **車椅子タイプ**

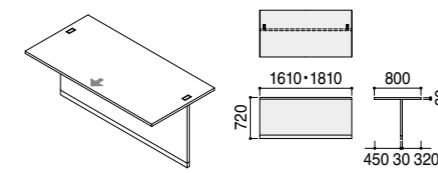

Wmm	注文番号	品名	税抜価格
1610	6-364-0010	VCC/LC ST16	¥141,300
1810	6-364-0020	VCC/LC ST18	¥145,600

※標準タイプ、車椅子タイプ共通

■ **ローカウンターコーナー標準タイプ(H720mm)**

■ **外コーナー**

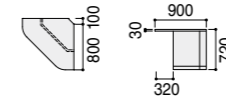
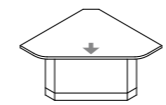

タイプ	注文番号	品名	税抜価格
90°	6-364-0840	VCC/LC CN90外標準	¥196,600

■ **内コーナー**

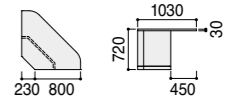
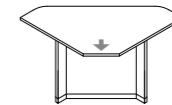

タイプ	注文番号	品名	税抜価格
90°	6-364-0830	VCC/LC CN90内標準	¥208,000

■ **ローカウンターコーナー車椅子タイプ(H720mm)**

■ **外コーナー**

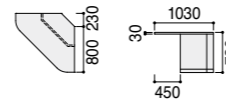
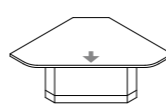

タイプ	注文番号	品名	税抜価格
90°	6-364-0940	VCC/LC CN90外車椅子	¥208,000

■ **内コーナー**

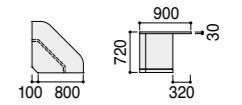
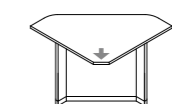

タイプ	注文番号	品名	税抜価格
90°	6-364-0930	VCC/LC CN90内車椅子	¥196,600

■ **ローカウンターラウンド(H720mm) (標準タイプ)**

■ **外ラウンド**

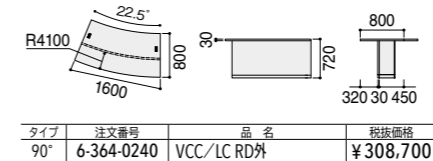
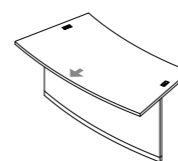

タイプ	注文番号	品名	税抜価格
90°	6-364-0240	VCC/LC RD外	¥308,700

■ **内ラウンド**

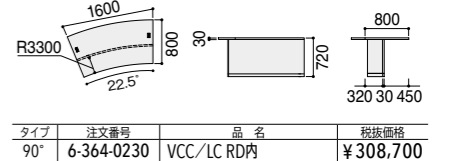
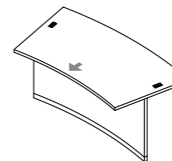

タイプ	注文番号	品名	税抜価格
90°	6-364-0230	VCC/LC RD内	¥308,700

■ **ローカウンター脚(H720mm) (標準タイプ/車椅子タイプ 共通)**

■ **ローカウンターエンド脚**

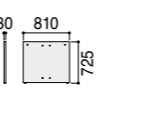
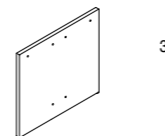

注文番号	品名	税抜価格
6-364-6050	VCC/LC エンド脚	¥61,600

■ **ローカウンター中間脚**

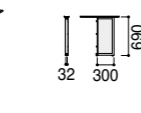

注文番号	品名	税抜価格
6-364-1420	VCC/中間脚ロー	¥19,700

■ **ローカウンター連結脚**

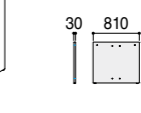
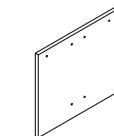

注文番号	品名	税抜価格
6-364-1430	VCC/連結脚ロー	¥64,800

- カラー
- パネル・脚・天板
 - ホワイト
 - 幕板
 - オフホワイト

※図内の矢印の向きが、カウンター外側(ゲスト側)になります。

【受注品】の商品は受注生産品です。ご注文の際は納期をご確認ください。
※価格は税抜き本体価格です。

システムカウンター VISIT-connect [ビジット-コネクト] **受注品**

New ■施工・組立

■ハイカウンターストレート(H1000mm)

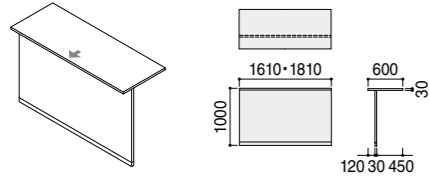

Wmm	注文番号	品名	税抜価格
1610	6-364-0310	VCC/HC ST16	¥114,600
1810	6-364-0320	VCC/HC ST18	¥124,000

■ハイカウンターコーナー(H1000mm)

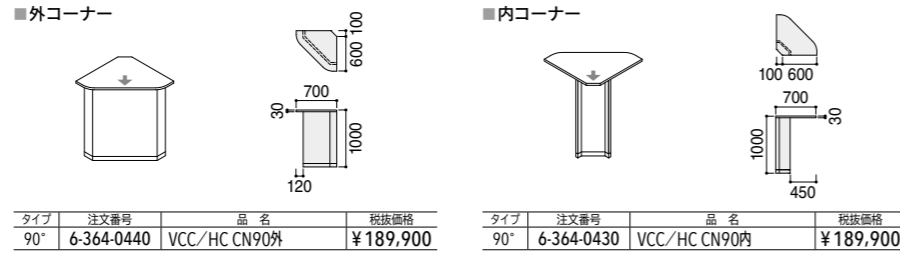

タイプ	注文番号	品名	税抜価格
90°	6-364-0440	VCC/HC CN90外	¥189,900

タイプ	注文番号	品名	税抜価格
90°	6-364-0430	VCC/HC CN90内	¥189,900

■ハイカウンターラウンド(H1000mm)

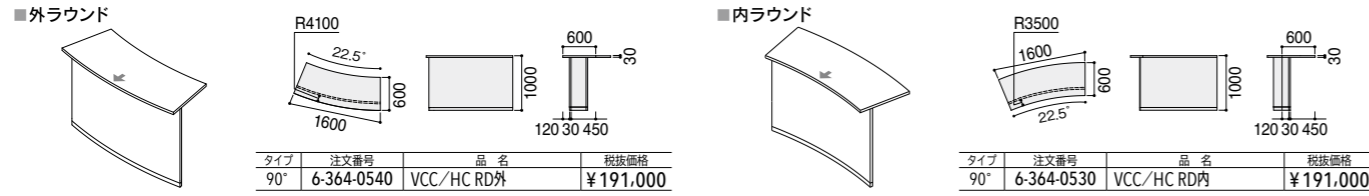

■ハイカウンター脚(H1000mm)

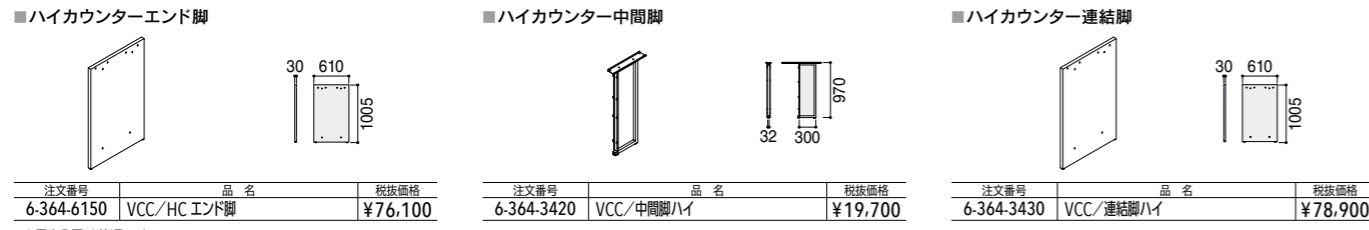

■ローカウンターエンドパネル

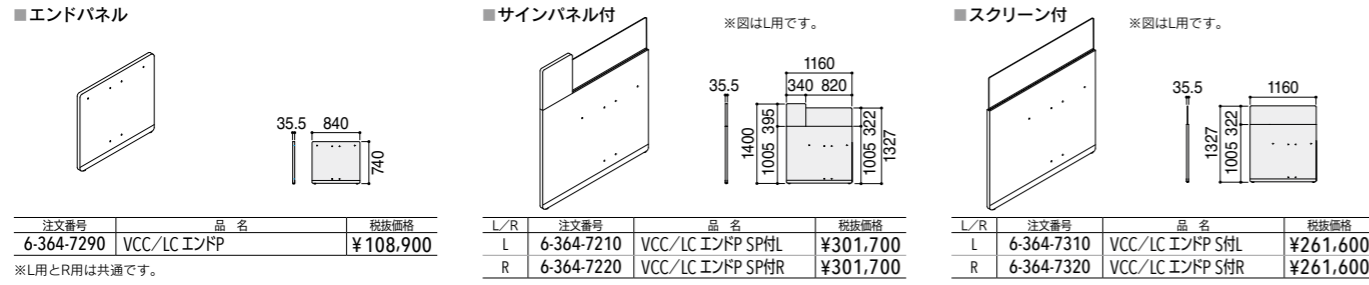

■ローカウンターL型プースエンドパネル

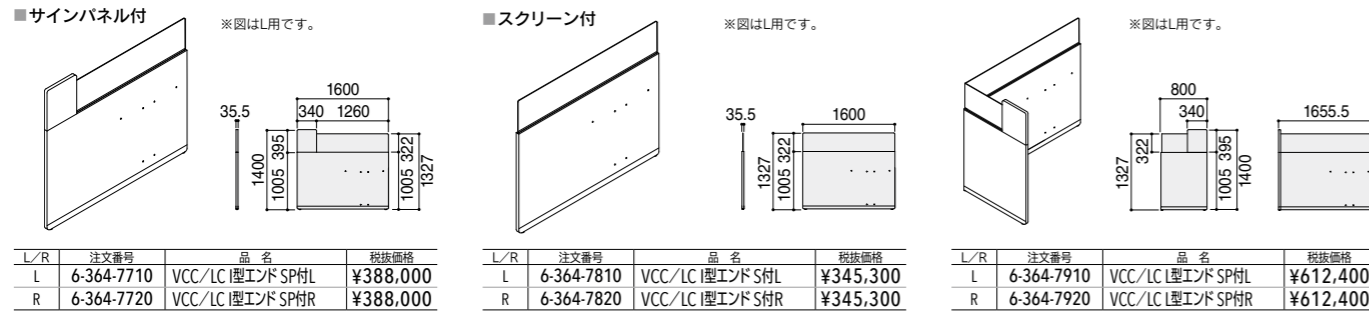

■オプション

■オプションサインパネル
VCC/OPサインパネル
6-364-5050 ¥14,500
●外寸/W298×H300mm
※A4用紙が縦にも横にも収まります。

■コード受け(追加)
コード受け CTR300
5-110-7600 ¥1,700
●外寸/W300×D90×H84mm
●コードクリップ付

■机上スクリーン
Wmm 注文番号 品名 税抜価格
800 6-364-0680 VCC/机上スクリーン0806 ¥54,900
900 6-364-0690 VCC/机上スクリーン0906 ¥57,100
●本体カラー/アクリルクリア

■机上スクリーン
Look P.799
机上スクリーン付バージョンを掲載しております。

■別製対応
スクリーン付インフォメーションユニットも対応可能です。
詳しくは当社担当営業までお問い合わせください。
別製型番 6-364-9999

■連結パネル

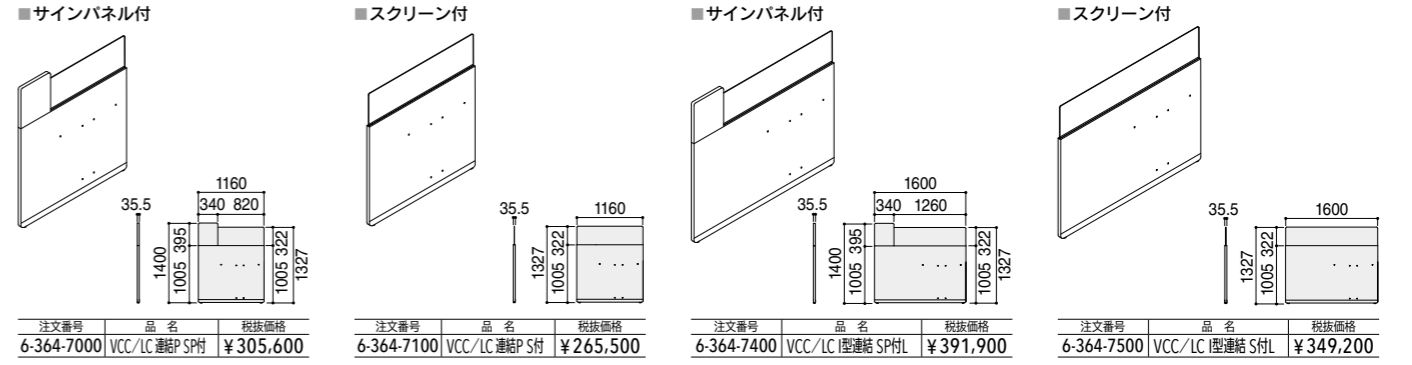

■L型プース連結パネル

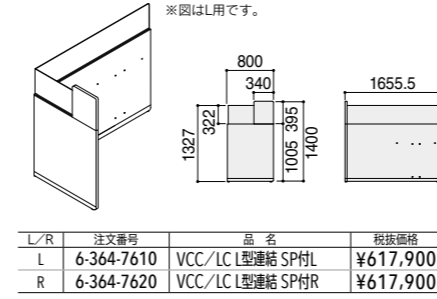

L/R	注文番号	品名	税抜価格
L	6-364-7610	VCC/LC L型連結 SP付L	¥617,900
R	6-364-7620	VCC/LC L型連結 SP付R	¥617,900

■ローカウンターフリーセグメントパネル

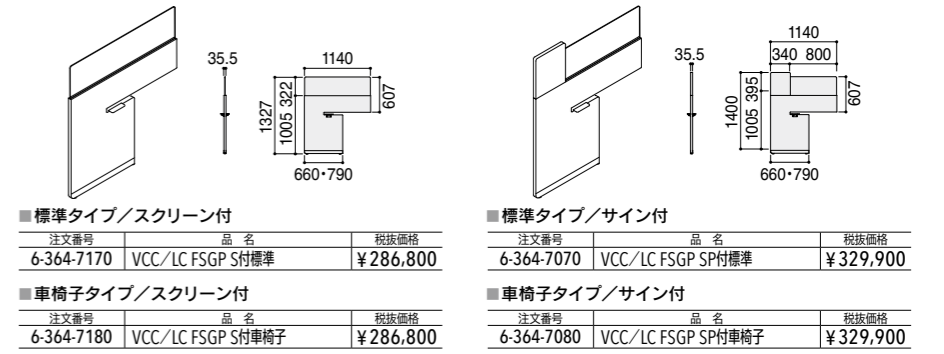

注文番号	品名	税抜価格
6-364-7100	VCC/LC 連結P S付	¥305,600
6-364-7100	VCC/LC 連結P S付	¥265,500
6-364-7400	VCC/LC L型連結 SP付L	¥391,900
6-364-7500	VCC/LC L型連結 SP付R	¥349,200

注文番号	品名	税抜価格
6-364-7070	VCC/LC FSGP SP付標準	¥286,800
6-364-7070	VCC/LC FSGP SP付標準	¥329,900
6-364-7180	VCC/LC FSGP S付車椅子	¥286,800
6-364-7080	VCC/LC FSGP S付車椅子	¥329,900

■ハイ/ローカウンター連結脚

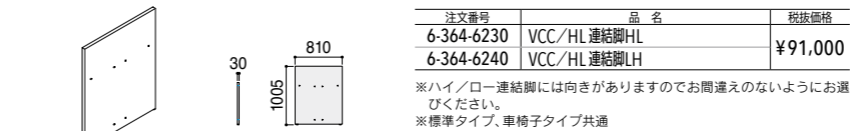

注文番号	品名	税抜価格
6-364-6230	VCC/HL 連結脚HL	¥91,000
6-364-6240	VCC/HL 連結脚LH	

※ハイ/ロー連結脚には向きがありますのでお間違えのないようお選びください。
※標準タイプ、車椅子タイプ共通

■ローカウンターインフォメーションユニット

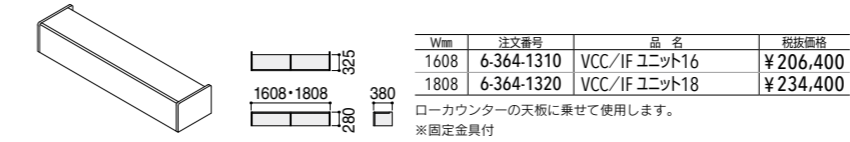

Wmm	注文番号	品名	税抜価格
1608	6-364-1310	VCC/IF ユニット16	¥206,400
1808	6-364-1320	VCC/IF ユニット18	¥234,400

ローカウンターの天板に乗せて使用します。
※固定金具付

■ローカウンター補助脚



注文番号	品名	税抜価格
6-364-6090	VCC/LC 補助脚	¥44,200

■ローカウンター机上サイドパネル

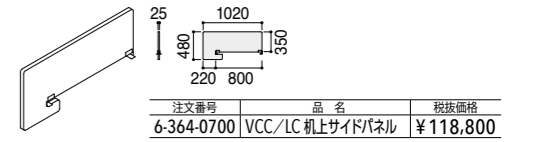

注文番号	品名	税抜価格
6-364-0700	VCC/LC 机上サイドパネル	¥118,800

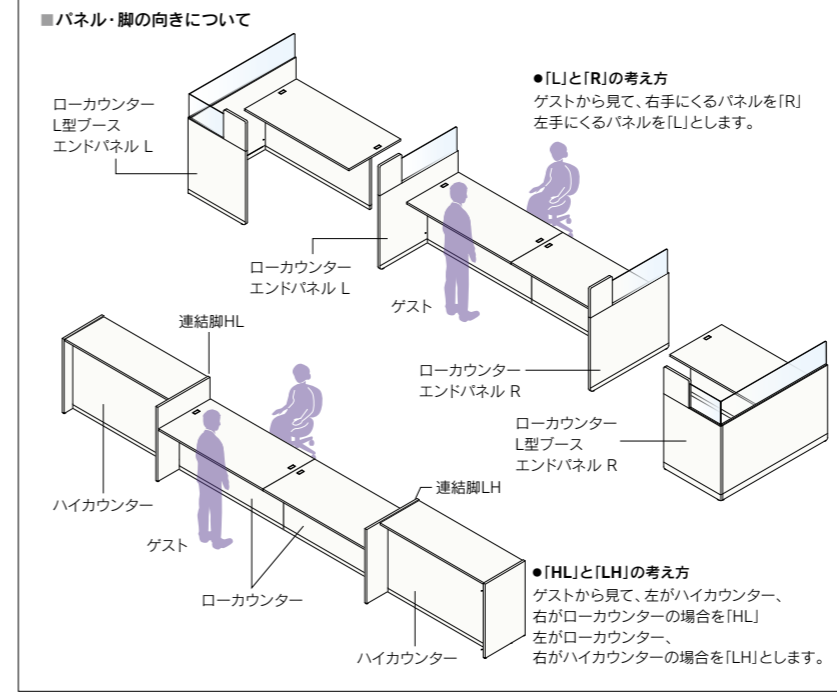

□カラー
パネル・脚・天板 幕板
ホワイト オフホワイト

■別製対応 別製型番 6-364-9999
下記カラーやパネルの別製対応も可能です。
詳しくは当社担当営業までお問い合わせください。

別製カラー 各パーツカラーの別製対応も可能です。

別製カラー例 (幕板:ブラックメタリック色)

■天板、パネルカラー
グラスグリーン イロページー ダークブルー
アッシュブラウン マットライトグレイ ナチュラルアッシュ

■抗菌メラミン(天板のみ)
ホワイト
※病気の治療や予防を目的とするものや、ウイルスの働きを抑制するものではありません。

別製パネル ハイ/ロー連結パネルは別製にて承ります。

国産材カウンター

ビジットカウンターコネクトシリーズは国産材への対応が可能です。
地域産の杉や檜を使って地域に根差した形のカウンターを作ることができます。
天然の国産材の持つぬくもりと穏やかな木目で、
人と人、人と地域が繋がる空間を創り出します。



杉材のブースパネルはプライバシーを保護するとともに緊張を和らげ、リラックスしたコミュニケーションを促します。



杉の柔らかい触り心地は、人をひきつけ、温かく迎え入れてくれます。

Point 地域産材に対応できます。

杉・檜材の産地指定ができます。
※産地指定がない場合は岐阜県をメインに中部地区の杉材になります。

材料の産地指定だけではなく地域に密着して、地域の製造者をつなげたり、材料調達のルート作り、モノ作りからお手伝いすることもできます。

タニチシステム(木材活用マネジメント)

見える業務

スケジュール管理	トレーサビリティ
品質管理	カスケード利用
コスト管理	契約、支払い

見えない業務

つながり	誇り
ところ	地元の技

POWERPLACE Inc. All rights reserved



Point レーザー加工によるサイン表記も可能です。



サインパネルへレーザー加工でサインを入れることができます。立体的なくぼみと自然な焦げ色の国産材を活かしたサインとなります。

材料の接ぎ幅について 2種類の接ぎ幅からお選びいただけます。 ●共通仕様/天板厚み: 30mm、パネル厚み: 35mm

■接ぎ幅60mm

贅沢な幅ハ半材でおおらかな板目の木目が感じられます。



■接ぎ幅30mm

狂いや、伸縮が少ない汎用的な集成材です。心材と辺材の赤白の色差が、モザイク模様のように見えます。



※杉は軟らかい木材ですので打痕や傷が付きやすくなります。筆記の際は下敷きやデスクマットをご使用になることをお勧めします。
※杉は吸湿性が高いため、環境の温度変化および湿度変化の影響で反りや割れが発生する場合があります。
※天然木を使用しておりますので商品ごとに色、木目、節の数異なります。
※直射日光など紫外線の影響で経年により色が艶色に変化する場合があります。

■ デスクマット/カウンター用(オプション)

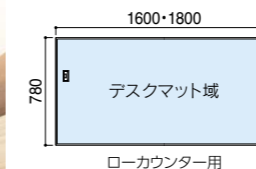

ローカウンター用



ハイカウンター用

仕様

●材質/軟質塩ビ ●厚さ/1.8mm

■ 国産材机上スクリーン(オプション)



杉のブロックを使った机上スクリーンも対応可能です。

Look P.796 ▶ 机上スクリーンを詳しく掲載しております。

Planning 【プランニング】

お客様のニーズに合わせて国産材化するパーツを選べます。

■ 国産材プラン①

- 国産材対応パーツ
- 机上サイドパネル
 - 脚



■ 国産材プラン②

- 国産材対応パーツ
- 天板
 - 机上サイドパネル
 - 幕板(化粧)
 - 脚



Look P.154 ▶ 日本の木でできたユニットシェルフを詳しく掲載しております。

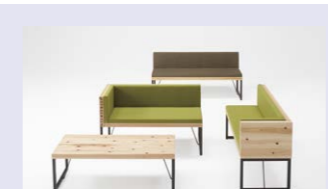

Look P.162 ▶ 日本の木でできたベンチを詳しく掲載しております。



Look P.172 ▶ SCAENA デスクシステム 国産材25mm シリーズを詳しく掲載しております。



Look P.174 ▶ HSU-ティラティエシリーズ/パネルユニットを詳しく掲載しております。

ロビーチェア CAKE [ケイク] 受注品

New



CAKE [ケイク]

スタンダードなデザインに、さまざまな特長を装備した新しい組み合わせソファです。本格的なミドルグレードのシステムソファ。座面サイズが大きく、クッション性があり型崩れしにくいスタイルを実現しました。新たにシートを仕切るパネルをラインナップ。張地バリエーションも豊富で、台輪(脚ベース)も2色用意、フロアに合わせて選べます。



台輪カラー：ナチュラル



台輪カラー：ブラック

張地は質感の違った3種類をご用意。カラーバリエーションも豊富で、落ち着いた色のあるテイストからアクセントになるカラフルなものまで、空間を自由に演出いただけます。

□カラーバリエーション カラーは ■ ■ ■ に番号を指定してください。

台輪カラー

クロス張り(C-235) ●ポリエステル100%

0 ブラック (BK)	1 グレイ (GR)	2 ナイトブルー (NB)	4 ピーコック (PC)	5 グリーン (G)	7 シェルピンク (SPI)	8 パールイエロー (PY)
-------------	------------	---------------	--------------	------------	----------------	----------------

V-105(オールマイティ) ●塩化ビニール

防汚処理 耐アルコール 次亜塩素酸対応

0 ブラック (BK)	5 パールグレイ (PGY-A)
-------------	------------------

クロス調レザー(V-115) ●塩化ビニール

防汚処理 耐アルコール 次亜塩素酸対応

1 グレイ (GR-T)	3 ベージュ (BE-T)	4 ブルー (BL-T)	6 ライトグリーン (LGR-T)	8 コーラルピンク (CP-T)
--------------	---------------	--------------	-------------------	------------------

チェア仕様 ●背・座/布張り、ビニールレザー張り、ウレタンフォームクッション、S/バネ芯材 ●脚部/MDF、ウレタン塗装、アジャスター付、連結金具付(1個)

■ サンプルレイアウト

6-214-4655	30度外向台NT 布グリーン	× 12
6-214-4502	30度内向台BK 布ブルー	× 2
6-214-4504	30度内向台BK 布ピーコック	× 1
6-214-4507	30度内向台BK 布Sピンク	× 1
6-214-4600	30度外向台BK 布ブラック	× 1
6-214-4602	30度外向台BK 布ブルー	× 1
6-214-4604	30度外向台BK 布ピーコック	× 2
6-214-4000	アームレス台BK 布ブラック	× 2
6-214-4001	アームレス台BK 布グレイ	× 4
6-214-4401	90度外向台BK 布グレイ	× 4
6-214-4128	片アーム台BK VLCピンク	× 1
6-214-4228	片アーム台BK VLCピンク	× 1
6-214-4728	仕切りパネルW07 VLCピンク	× 1

■アームレスソファ	■片アームRソファ	■片アームLソファ	■内コーナーソファ																																																																																																																
台輪：ナチュラル 張地：クロス張り ブラック	台輪：ブラック 張地：クロス調レザー ベージュ	台輪：ナチュラル 張地：クロス張り ナイトブルー	台輪：ブラック 張地：クロス張り パールイエロー																																																																																																																
<table border="1"> <tr><th>台輪</th><th>張地</th><th>注文番号</th><th>税抜価格</th></tr> <tr><td>ナ</td><td>クロス張り</td><td>6-214-4001</td><td>¥138,600</td></tr> <tr><td>ナ</td><td>ビニールレザー</td><td>6-214-4011</td><td>¥144,000</td></tr> <tr><td>ナ</td><td>クロス調レザー</td><td>6-214-4021</td><td>¥147,500</td></tr> <tr><td>ナ</td><td>クロス張り</td><td>6-214-4051</td><td>¥138,600</td></tr> <tr><td>ナ</td><td>ビニールレザー</td><td>6-214-4061</td><td>¥144,000</td></tr> <tr><td>ナ</td><td>クロス調レザー</td><td>6-214-4071</td><td>¥147,500</td></tr> </table>	台輪	張地	注文番号	税抜価格	ナ	クロス張り	6-214-4001	¥138,600	ナ	ビニールレザー	6-214-4011	¥144,000	ナ	クロス調レザー	6-214-4021	¥147,500	ナ	クロス張り	6-214-4051	¥138,600	ナ	ビニールレザー	6-214-4061	¥144,000	ナ	クロス調レザー	6-214-4071	¥147,500	<table border="1"> <tr><th>台輪</th><th>張地</th><th>注文番号</th><th>税抜価格</th></tr> <tr><td>ナ</td><td>クロス張り</td><td>6-214-4101</td><td>¥168,300</td></tr> <tr><td>ナ</td><td>ビニールレザー</td><td>6-214-4111</td><td>¥174,300</td></tr> <tr><td>ナ</td><td>クロス調レザー</td><td>6-214-4121</td><td>¥177,900</td></tr> <tr><td>ナ</td><td>クロス張り</td><td>6-214-4151</td><td>¥168,300</td></tr> <tr><td>ナ</td><td>ビニールレザー</td><td>6-214-4161</td><td>¥174,300</td></tr> <tr><td>ナ</td><td>クロス調レザー</td><td>6-214-4171</td><td>¥177,900</td></tr> </table>	台輪	張地	注文番号	税抜価格	ナ	クロス張り	6-214-4101	¥168,300	ナ	ビニールレザー	6-214-4111	¥174,300	ナ	クロス調レザー	6-214-4121	¥177,900	ナ	クロス張り	6-214-4151	¥168,300	ナ	ビニールレザー	6-214-4161	¥174,300	ナ	クロス調レザー	6-214-4171	¥177,900	<table border="1"> <tr><th>台輪</th><th>張地</th><th>注文番号</th><th>税抜価格</th></tr> <tr><td>ナ</td><td>クロス張り</td><td>6-214-4201</td><td>¥168,300</td></tr> <tr><td>ナ</td><td>ビニールレザー</td><td>6-214-4211</td><td>¥174,300</td></tr> <tr><td>ナ</td><td>クロス調レザー</td><td>6-214-4221</td><td>¥177,900</td></tr> <tr><td>ナ</td><td>クロス張り</td><td>6-214-4251</td><td>¥168,300</td></tr> <tr><td>ナ</td><td>ビニールレザー</td><td>6-214-4261</td><td>¥174,300</td></tr> <tr><td>ナ</td><td>クロス調レザー</td><td>6-214-4271</td><td>¥177,900</td></tr> </table>	台輪	張地	注文番号	税抜価格	ナ	クロス張り	6-214-4201	¥168,300	ナ	ビニールレザー	6-214-4211	¥174,300	ナ	クロス調レザー	6-214-4221	¥177,900	ナ	クロス張り	6-214-4251	¥168,300	ナ	ビニールレザー	6-214-4261	¥174,300	ナ	クロス調レザー	6-214-4271	¥177,900	<table border="1"> <tr><th>台輪</th><th>張地</th><th>注文番号</th><th>税抜価格</th></tr> <tr><td>ナ</td><td>クロス張り</td><td>6-214-4301</td><td>¥178,600</td></tr> <tr><td>ナ</td><td>ビニールレザー</td><td>6-214-4311</td><td>¥187,200</td></tr> <tr><td>ナ</td><td>クロス調レザー</td><td>6-214-4321</td><td>¥191,800</td></tr> <tr><td>ナ</td><td>クロス張り</td><td>6-214-4351</td><td>¥178,600</td></tr> <tr><td>ナ</td><td>ビニールレザー</td><td>6-214-4361</td><td>¥187,200</td></tr> <tr><td>ナ</td><td>クロス調レザー</td><td>6-214-4371</td><td>¥191,800</td></tr> </table>	台輪	張地	注文番号	税抜価格	ナ	クロス張り	6-214-4301	¥178,600	ナ	ビニールレザー	6-214-4311	¥187,200	ナ	クロス調レザー	6-214-4321	¥191,800	ナ	クロス張り	6-214-4351	¥178,600	ナ	ビニールレザー	6-214-4361	¥187,200	ナ	クロス調レザー	6-214-4371	¥191,800
台輪	張地	注文番号	税抜価格																																																																																																																
ナ	クロス張り	6-214-4001	¥138,600																																																																																																																
ナ	ビニールレザー	6-214-4011	¥144,000																																																																																																																
ナ	クロス調レザー	6-214-4021	¥147,500																																																																																																																
ナ	クロス張り	6-214-4051	¥138,600																																																																																																																
ナ	ビニールレザー	6-214-4061	¥144,000																																																																																																																
ナ	クロス調レザー	6-214-4071	¥147,500																																																																																																																
台輪	張地	注文番号	税抜価格																																																																																																																
ナ	クロス張り	6-214-4101	¥168,300																																																																																																																
ナ	ビニールレザー	6-214-4111	¥174,300																																																																																																																
ナ	クロス調レザー	6-214-4121	¥177,900																																																																																																																
ナ	クロス張り	6-214-4151	¥168,300																																																																																																																
ナ	ビニールレザー	6-214-4161	¥174,300																																																																																																																
ナ	クロス調レザー	6-214-4171	¥177,900																																																																																																																
台輪	張地	注文番号	税抜価格																																																																																																																
ナ	クロス張り	6-214-4201	¥168,300																																																																																																																
ナ	ビニールレザー	6-214-4211	¥174,300																																																																																																																
ナ	クロス調レザー	6-214-4221	¥177,900																																																																																																																
ナ	クロス張り	6-214-4251	¥168,300																																																																																																																
ナ	ビニールレザー	6-214-4261	¥174,300																																																																																																																
ナ	クロス調レザー	6-214-4271	¥177,900																																																																																																																
台輪	張地	注文番号	税抜価格																																																																																																																
ナ	クロス張り	6-214-4301	¥178,600																																																																																																																
ナ	ビニールレザー	6-214-4311	¥187,200																																																																																																																
ナ	クロス調レザー	6-214-4321	¥191,800																																																																																																																
ナ	クロス張り	6-214-4351	¥178,600																																																																																																																
ナ	ビニールレザー	6-214-4361	¥187,200																																																																																																																
ナ	クロス調レザー	6-214-4371	¥191,800																																																																																																																

■90度外向ソファ	■30度内向ソファ	■30度外向ソファ	■追加連結金具																																																																																				
台輪：ナチュラル 張地：クロス張り グリーン	台輪：ブラック 張地：クロス調レザー コーラルピンク	台輪：ナチュラル 張地：クロス張り グレイ	脚台輪の下において、ソファ同士を連結します。																																																																																				
<table border="1"> <tr><th>台輪</th><th>張地</th><th>注文番号</th><th>税抜価格</th></tr> <tr><td>ナ</td><td>クロス張り</td><td>6-214-4401</td><td>¥142,200</td></tr> <tr><td>ナ</td><td>ビニールレザー</td><td>6-214-4411</td><td>¥145,800</td></tr> <tr><td>ナ</td><td>クロス調レザー</td><td>6-214-4421</td><td>¥147,900</td></tr> <tr><td>ナ</td><td>クロス張り</td><td>6-214-4451</td><td>¥142,200</td></tr> <tr><td>ナ</td><td>ビニールレザー</td><td>6-214-4461</td><td>¥145,800</td></tr> <tr><td>ナ</td><td>クロス調レザー</td><td>6-214-4471</td><td>¥147,900</td></tr> </table>	台輪	張地	注文番号	税抜価格	ナ	クロス張り	6-214-4401	¥142,200	ナ	ビニールレザー	6-214-4411	¥145,800	ナ	クロス調レザー	6-214-4421	¥147,900	ナ	クロス張り	6-214-4451	¥142,200	ナ	ビニールレザー	6-214-4461	¥145,800	ナ	クロス調レザー	6-214-4471	¥147,900	<table border="1"> <tr><th>台輪</th><th>張地</th><th>注文番号</th><th>税抜価格</th></tr> <tr><td>ナ</td><td>クロス張り</td><td>6-214-4501</td><td>¥147,200</td></tr> <tr><td>ナ</td><td>ビニールレザー</td><td>6-214-4511</td><td>¥147,900</td></tr> <tr><td>ナ</td><td>クロス調レザー</td><td>6-214-4521</td><td>¥150,400</td></tr> <tr><td>ナ</td><td>クロス張り</td><td>6-214-4551</td><td>¥147,200</td></tr> <tr><td>ナ</td><td>ビニールレザー</td><td>6-214-4561</td><td>¥147,900</td></tr> <tr><td>ナ</td><td>クロス調レザー</td><td>6-214-4571</td><td>¥150,400</td></tr> </table>	台輪	張地	注文番号	税抜価格	ナ	クロス張り	6-214-4501	¥147,200	ナ	ビニールレザー	6-214-4511	¥147,900	ナ	クロス調レザー	6-214-4521	¥150,400	ナ	クロス張り	6-214-4551	¥147,200	ナ	ビニールレザー	6-214-4561	¥147,900	ナ	クロス調レザー	6-214-4571	¥150,400	<table border="1"> <tr><th>台輪</th><th>張地</th><th>注文番号</th><th>税抜価格</th></tr> <tr><td>ナ</td><td>クロス張り</td><td>6-214-4601</td><td>¥147,200</td></tr> <tr><td>ナ</td><td>ビニールレザー</td><td>6-214-4611</td><td>¥147,900</td></tr> <tr><td>ナ</td><td>クロス調レザー</td><td>6-214-4621</td><td>¥150,400</td></tr> <tr><td>ナ</td><td>クロス張り</td><td>6-214-4651</td><td>¥147,200</td></tr> <tr><td>ナ</td><td>ビニールレザー</td><td>6-214-4661</td><td>¥147,900</td></tr> <tr><td>ナ</td><td>クロス調レザー</td><td>6-214-4671</td><td>¥150,400</td></tr> </table>	台輪	張地	注文番号	税抜価格	ナ	クロス張り	6-214-4601	¥147,200	ナ	ビニールレザー	6-214-4611	¥147,900	ナ	クロス調レザー	6-214-4621	¥150,400	ナ	クロス張り	6-214-4651	¥147,200	ナ	ビニールレザー	6-214-4661	¥147,900	ナ	クロス調レザー	6-214-4671	¥150,400	仕切りパネルも同じ連結金具を使って、ソファの間に差し込みます。 CAKE連結金具 6-214-4901 ¥7,500 ※仕切りパネルを間に挟みながら、ソファ(90度、30度以外)を背面同士組み合わせる際、連結金具が仕切りパネルの枚数分必要となります。
台輪	張地	注文番号	税抜価格																																																																																				
ナ	クロス張り	6-214-4401	¥142,200																																																																																				
ナ	ビニールレザー	6-214-4411	¥145,800																																																																																				
ナ	クロス調レザー	6-214-4421	¥147,900																																																																																				
ナ	クロス張り	6-214-4451	¥142,200																																																																																				
ナ	ビニールレザー	6-214-4461	¥145,800																																																																																				
ナ	クロス調レザー	6-214-4471	¥147,900																																																																																				
台輪	張地	注文番号	税抜価格																																																																																				
ナ	クロス張り	6-214-4501	¥147,200																																																																																				
ナ	ビニールレザー	6-214-4511	¥147,900																																																																																				
ナ	クロス調レザー	6-214-4521	¥150,400																																																																																				
ナ	クロス張り	6-214-4551	¥147,200																																																																																				
ナ	ビニールレザー	6-214-4561	¥147,900																																																																																				
ナ	クロス調レザー	6-214-4571	¥150,400																																																																																				
台輪	張地	注文番号	税抜価格																																																																																				
ナ	クロス張り	6-214-4601	¥147,200																																																																																				
ナ	ビニールレザー	6-214-4611	¥147,900																																																																																				
ナ	クロス調レザー	6-214-4621	¥150,400																																																																																				
ナ	クロス張り	6-214-4651	¥147,200																																																																																				
ナ	ビニールレザー	6-214-4661	¥147,900																																																																																				
ナ	クロス調レザー	6-214-4671	¥150,400																																																																																				

■仕切りパネル W700

クロス張り	6-214-4701	¥77,200
ビニールレザー	6-214-4711	¥77,900
クロス調レザー	6-214-4721	¥79,700

※W700のソファの間に差し込んで使います。その際、ソファに付属されている連結金具をご利用ください。

アームレスソファ 700x480x700

片アームRソファ 700x595x480

片アームLソファ 700x595x480

内コーナーソファ 700x480x480

90度外向ソファ 700x480x480

30度内向ソファ 700x480x480

30度外向ソファ 700x480x480

仕切りパネル 660x5x26

SmartInfill & SmartInfill Compartment

SmartInfill × (空間 + 情報 + 人)
= あるべき働き方

ICTデバイスやネットワークを自在に実装できる空間構築ユニット「SmartInfill (スマートインフィル)」は、2006年の発売以来、多くの企業や自治体、学校、病院などに導入され、モビリティ、クラウドサービス、データ活用によってコラボレーションの場を創造しています。そして今回、個々のワーカーのあるべき働き方に応えるために、オープン空間からクローズド空間まで多様な空間構築を実現する「SmartInfillCompartment (スマートインフィルコンパートメント)」を追加しました。

SmartInfillはこれからも新しい機能を加え続け、時代のニーズに合った最適なシステムとして進化していきます。



space operating system

SmartInfill

[スマートインフィル]

SmartInfill- Compartment	シーリング+クローズドタイプ	SmartInfill-Room	— 多人数で使用する会議室やミーティングルームなど
	フリースタANDING + クローズドタイプ	SmartInfill-Pod	— 高集中作業の1人用作業ブース
		SmartInfill-Booth	— 電話会議や少人数の共同作業スペース
		SmartInfill-Cave	— 2~6人程度で使用する、セミオープンミーティング
SmartInfill	オープンタイプ	SmartInfill	— コミュニケーションの活性化とスムーズな情報共有



Features

特長紹介

SmartInfill

緩やかに仕切られた空間を創る従来型のスマートインフィル。ICT空間を容易に構築できるシステムユニットで、アウトプットの質を高めるコミュニケーション空間や集中を高める執務空間を、自由にコーディネートできます。



柔軟な情報装備のためのプラットフォーム

スマートインフィルのアルミフレームに配線することで、従来の床下配線によるレイアウト変更のような大がかりな作業が不要に。ポールの溝を利用して、電源コンセント、LANなどのネットワークコンセントの取り付けが可能です。

SmartInfill-Compartment

床に固定することで、より集中度の高い空間を創出するスマートインフィルコンパートメント。周囲に気兼ねせず電話ができるブースから、多人数の会議が集中して行えるルームまで、ワーカーがモードに合わせて自由に変更できる空間を実現します。



集中を高めるための内装インテリア性能

フレームの床固定と吸音性の高い天井材により、遮音性の高い空間を構築します。また、天井や壁材には、不燃仕様のファブリックを採用。ビルの高層階にも設備対応の上レイアウトできる自由度の高いシステムです。

フレーム構造

効率的な空間構築を実現する2つの構造

躯体のスケルトン天井にフレームを吊り下げて柱や壁を立てる「シーリング型」と、天井に依存せずに自立する「フリースタANDING型」の2つの構造で、広いオープン空間からクローズドの個室空間まで、より自由なスペース構築を実現します。

フリースタANDING型 (オープンタイプ&クローズタイプ)

シーリング+ポール+面材またはパーティション+天井材

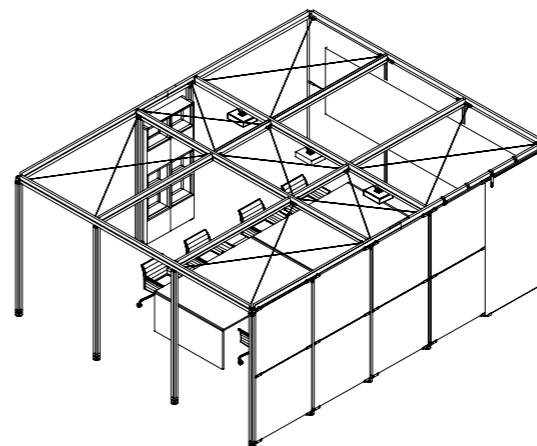

ソロワークスペースやフォンブースなど、小規模の個室を容易に構成できます。

吸音性の高い天井で、隣室や周囲の音漏れにも配慮しました。

シーリング型 (オープンタイプ&クローズタイプ)

シーリング+ポール+面材またはパーティション+天井材

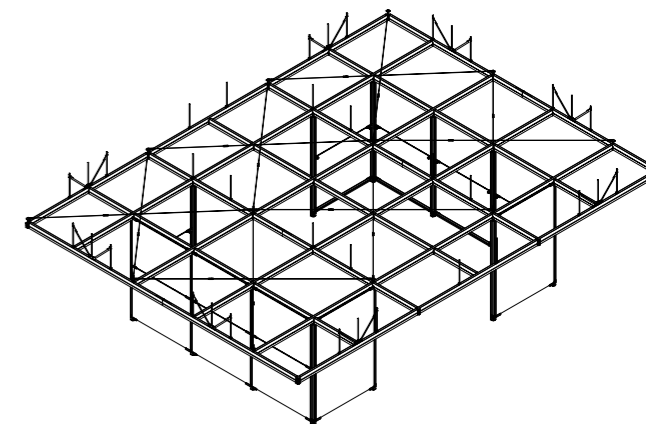

天井固定することで、会議室などの大空間を安全に構成できます。スケルトン天井の設備ラインとして、シーリングのみの構成も可能です。

空間展開

SmartInfillが実現する作業空間

スマートインフィルは、個人の集中を高める個室から、コミュニケーションを促進する会議室まで、作業モードに合わせて使い分けのできる多様なスペースを構築し、空間に対するあらゆるニーズを満足させます。

SmartInfillとSmartInfill-Compartmentで実現する作業空間

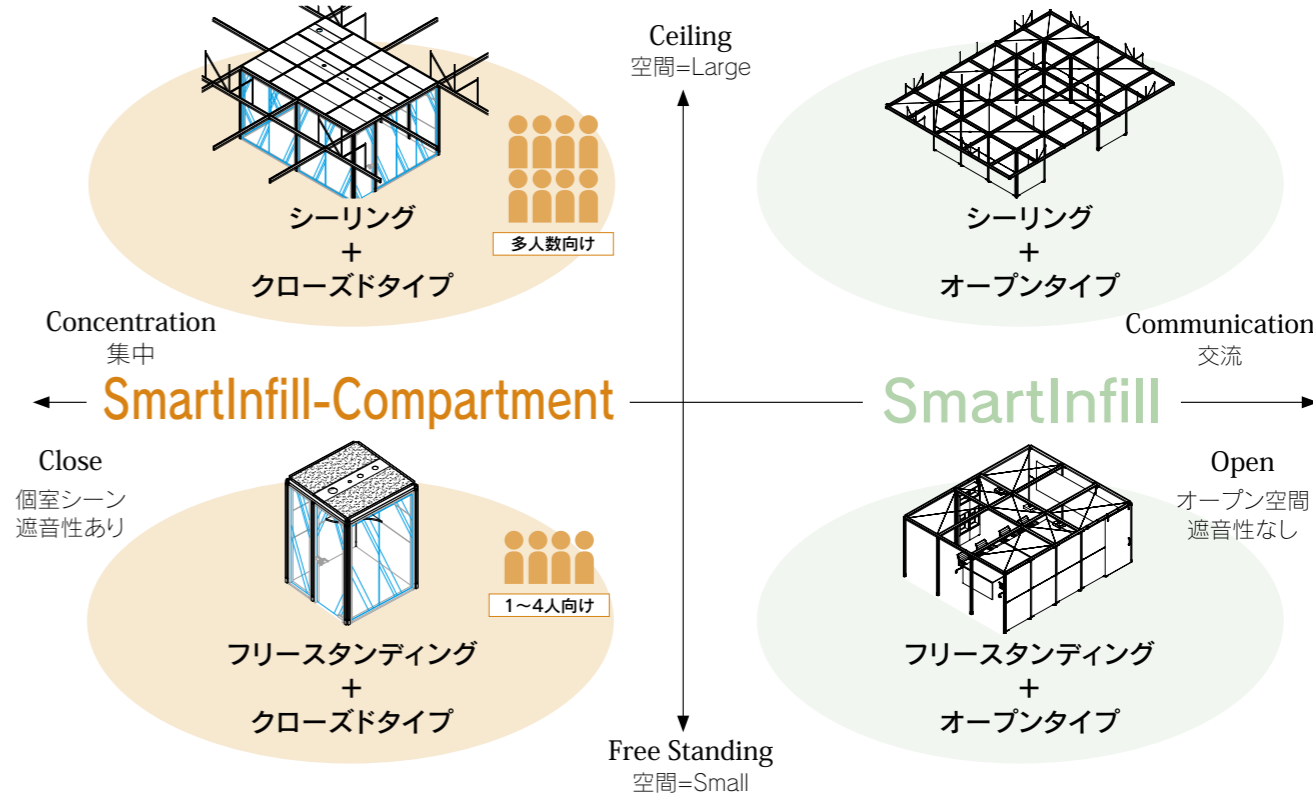

SmartInfill-Compartment シーリング+クローズドタイプ

1人用の集中ブースから会議室まで、ニーズの高いさまざまな個室を構成できるスマートインフィルコンパートメント。シーリングタイプは、多人数で使用する会議室を、安全・快適に構築することができます。シーリングのモジュールは1200mmと1600mm。自由度の高い部材構成で、席数に合わせた会議室が作れます。

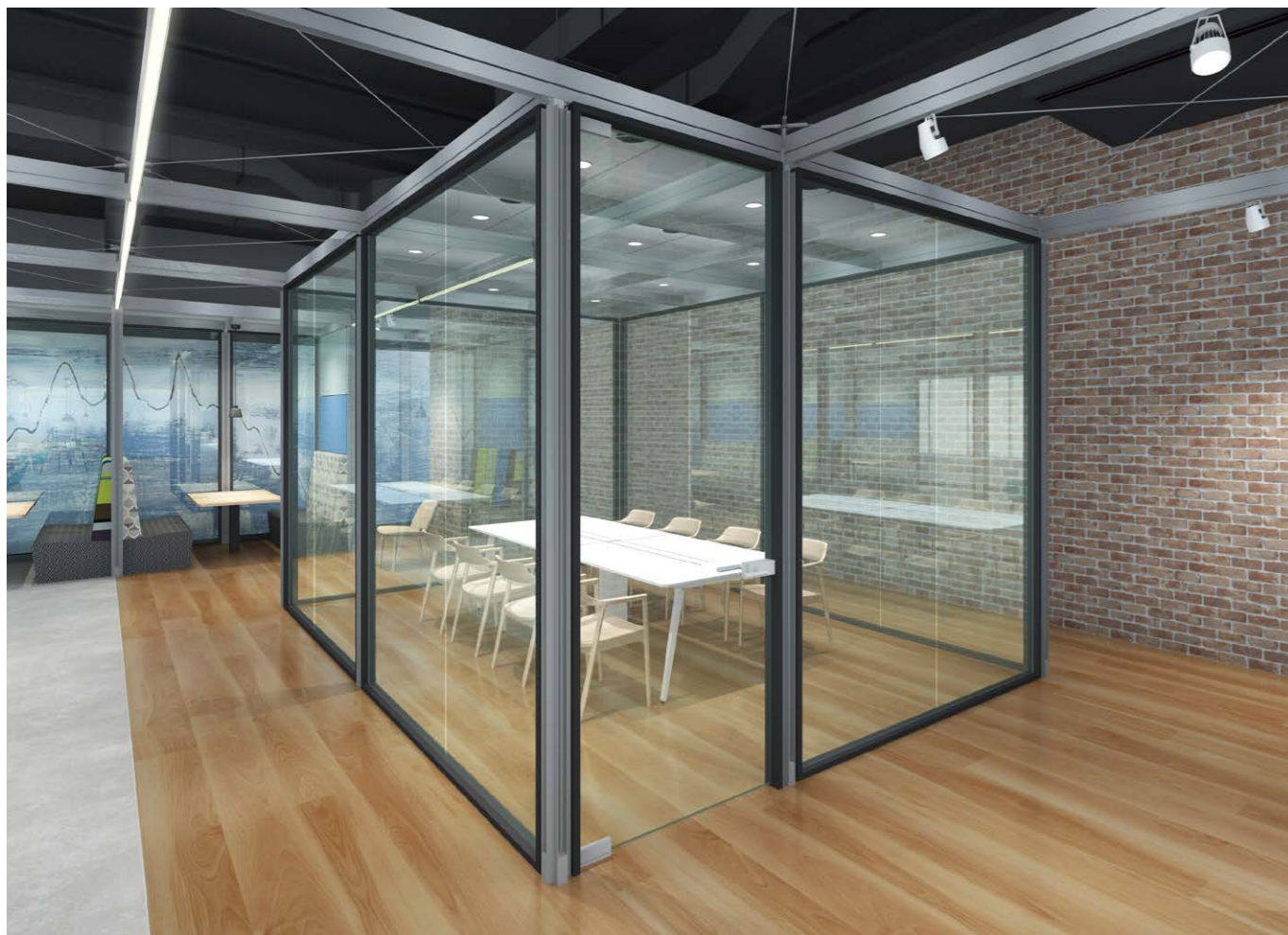

2400mmと3200mmモジュールの組み合わせで、クローズドでも圧迫感のない広い空間を構築できます。壁パネルはガラス、スチール、吸音パネル(不燃クロス)などの素材を組み合わせることで、視線のコントロールも可能です。



SmartInfill-Room

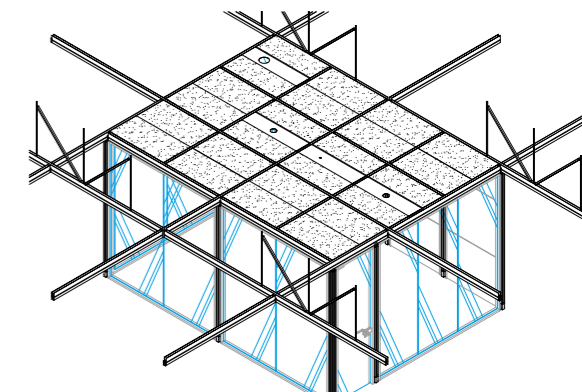

シーリングタイプの特性を生かした多人数用の会議空間用ルーム。壁パネルと天井には吸音性の高い素材を使用しているため、ゲストとのミーティングでも外部への音漏れが気になりません。

SmartInfill-Pod

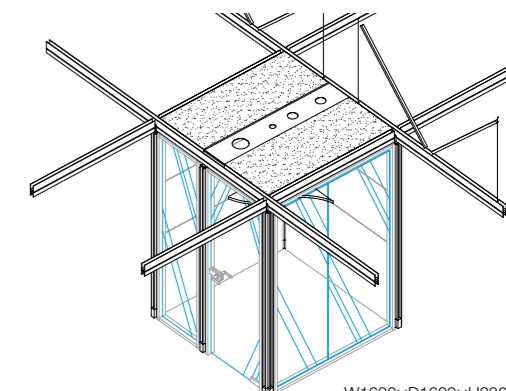

W1600×D1600×H2360~2960mm
※表記サイズのWとDはポストの芯々となっています。
外形サイズは各+100mmとなります。

1600mmモジュールの、少人数の共同作業に適したサイズ。2人で行うミーティングや、個人のリラックススペースにもおすすめです。

SmartInfill-Booth

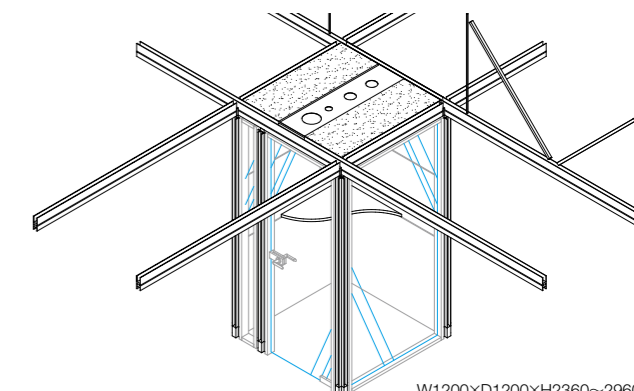

W1200×D1200×H2360~2960mm
※表記サイズのWとDはポストの芯々となっています。
外形サイズは各+100mmとなります。

1200×1200mmの最小モジュールで、電話やWEBミーティングなど、1人で集中して作業ができる空間を実現します。

SmartInfill-Compartment フリースタANDING+クローズドタイプ

“Booth” “Pods” “Cave” の3つの空間は、適度な狭小感が集中とリラックスを促進します。一人ひとりのワーカーが、自分のペースでモードチェンジできる場があることが、仕事の効率を高めます。



オフィスや学校、公共施設など、あらゆる場所でのニーズに応えるため、設備パネルは消火設備や換気用ファン、照明などが組み込める仕様となっています。また、構造体やパネル、天井材は不燃材を標準仕様としています。

設置場所を選ばない自立型のブースは、容易に個室を作れる手法として世界で普及しています。スマートインフィルコンパートメントでは、「集中する」をキーワードに、可変性を持つスマートインフィルの特性を生かし、「Booth” “Pods” “Cave” の3つのプランを提案します。

SmartInfill-Booth FS

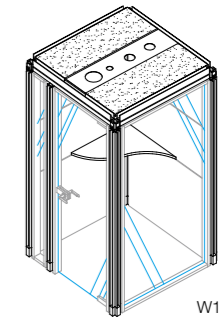

W1200×D1200×H2160~2360mm
※表記サイズのWとDはポストの芯々となっており、外形サイズは各+100mmとなります。

1200×1200mmの1人用のフオンブース。吸音素材の内装なので、遠隔拠点とのミーティングや電話会議などを集中して行うことができます。

SmartInfill-Pod FS

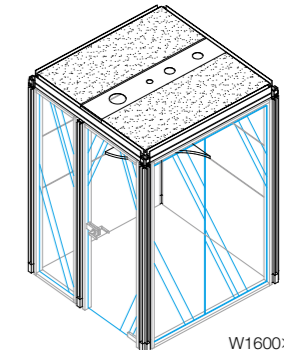

W1600×D1600×H2160~2360mm
※表記サイズのWとDはポストの芯々となっており、外形サイズは各+100mmとなります。

1~2名での集中作業や打ち合わせに活用できる自立型ポッド。1600×1600mmのモジュールで、リラックスしながら作業に集中できる空間です。

SmartInfill-Cave FS

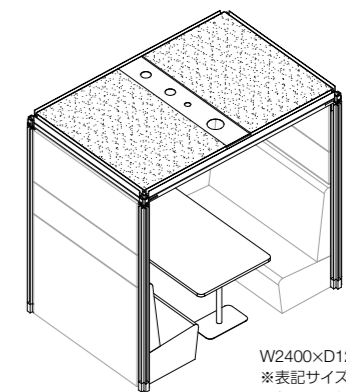

W2400×D1200×H2160~2360mm
※表記サイズのWとDはポストの芯々となっており、外形サイズは各+100mmとなります。

自席を離れてちょっと籠りたいときや短時間の集中作業には、洞窟のようなセミクローズドの場がおすすめです。片側をガラスで仕切ること、開放感を損わずに周囲の音や視線を遮断できます。

SmartInfill オープンタイプ

オープンタイプのスマートインフィルは、躯体の壁や床を傷めることなくミーティングルームなどの個別空間が容易にできます。また、照明やICTなどのインフラも兼ねた拡張性と可変性で、刻々と変化する空間ニーズに対応します。この自由度の高さが、オープンタイプの最大のメリットです。

納入事例：
ヤマトインターナショナル株式会社様

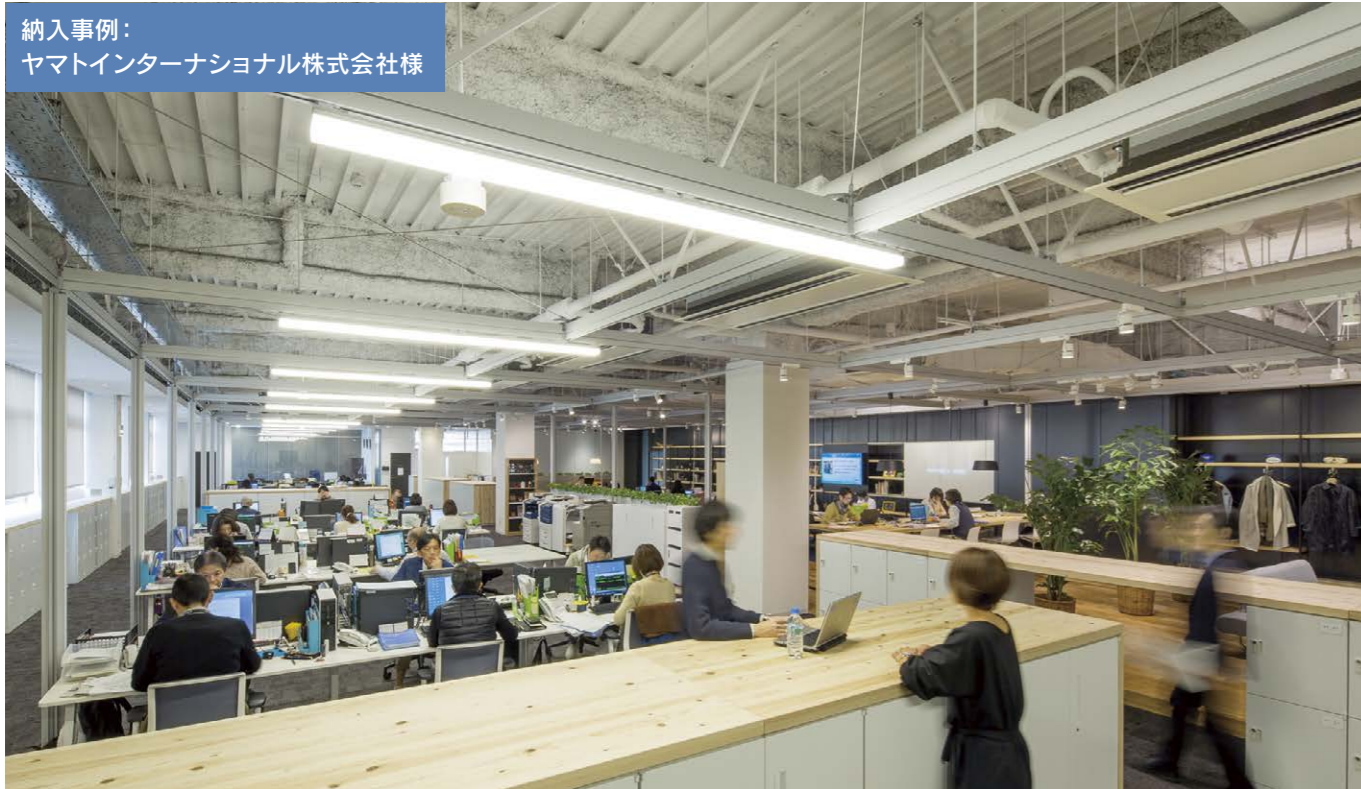

スケルトン天井のオフィスに、アルミフレームを敷設することで、照明などを吊る設備ラインとしても利用できます。フレーム上部は配線スペースとなっており、電気やLANなどのケーブリングが可能です。

納入事例：
株式会社タカミヤ様

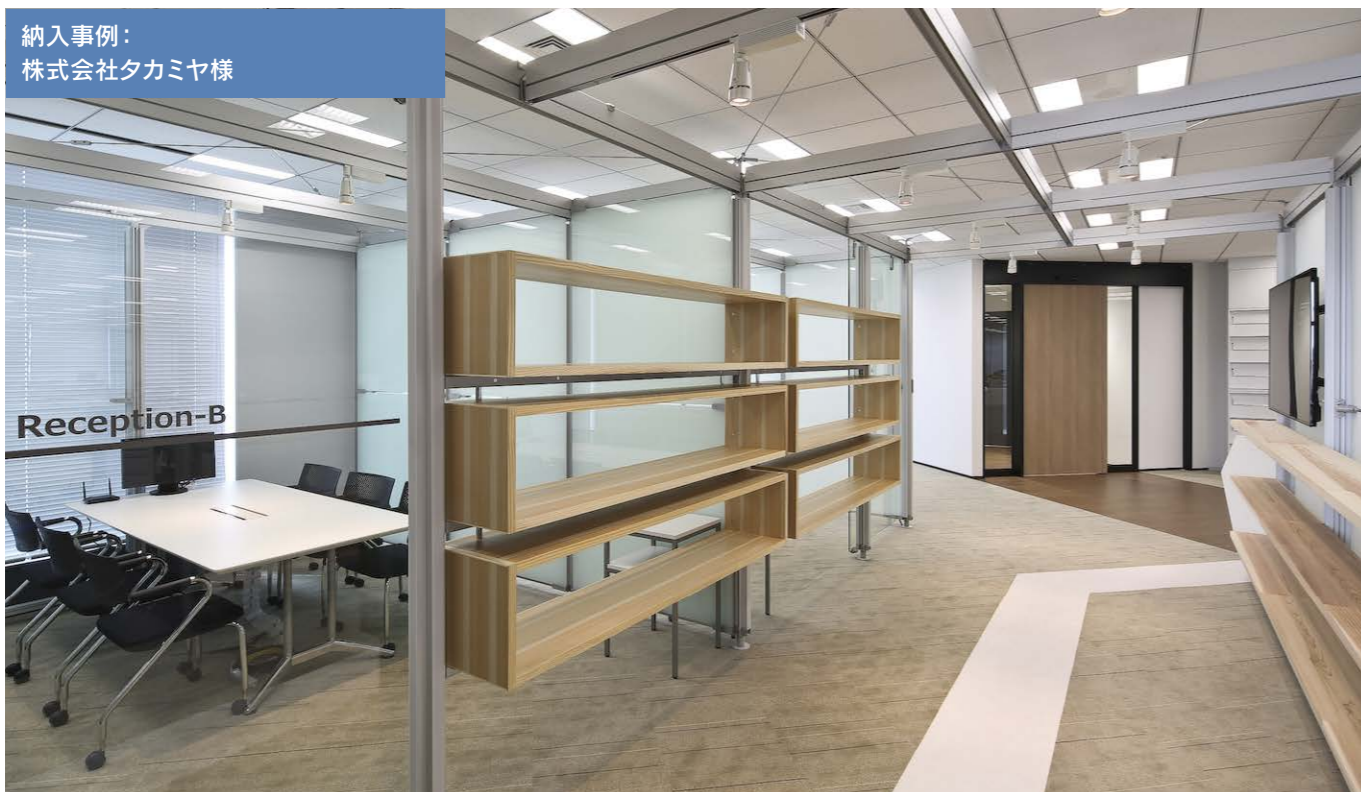

セミオープンミーティング空間。開放的な場はスムーズな情報共有を実現し、プロジェクト関係者以外にも進捗状況が可視化されることで、新たな発想を生みだします。

シーリング

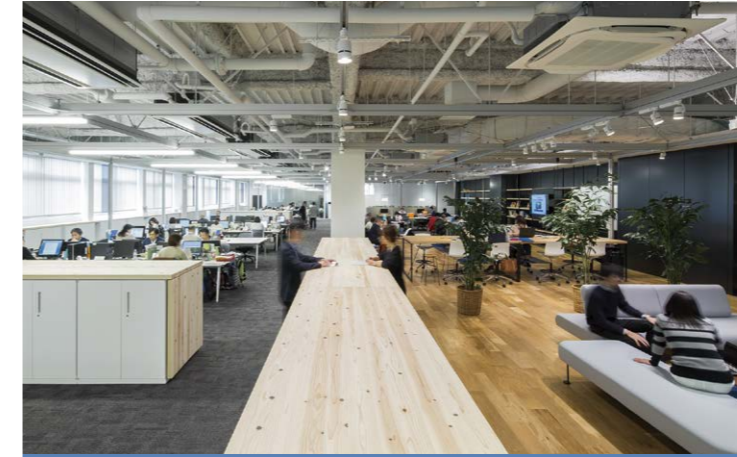

納入事例：ヤマトインターナショナル株式会社様

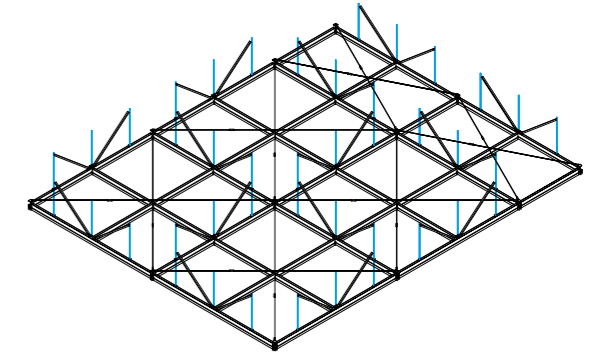

スケルトン天井に吊り下げることで、柱のない大空間を構築できます。また、ポールを追加することでモニターなどの設置も可能。快適なICT環境を実現します。

シーリング+オープンタイプ

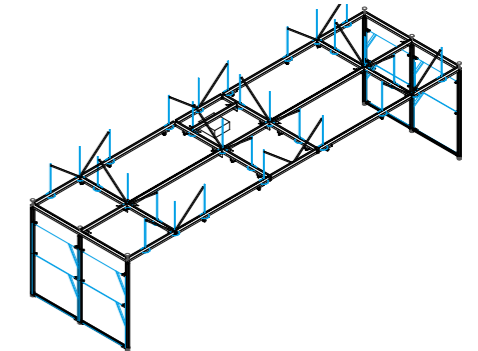

シーリングタイプにポールを追加し、仕切り壁を設置。面材はガラスやスチールパネル、杉材などの豊富なマテリアルをラインナップ。イメージ通りのインテリア空間を構築できます。

フリースタANDING+オープンタイプ

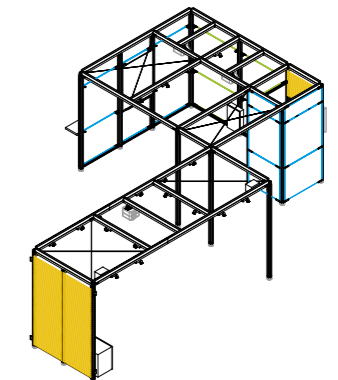

建築躯体に固定しない自立タイプのモデルです。床材を気にすることなく、多様なサイズや機能空間を構築することができます。

SmartInfill オプション

情報インフラとしての機能と豊富なオプション。今必要な空間を容易に構築できます。

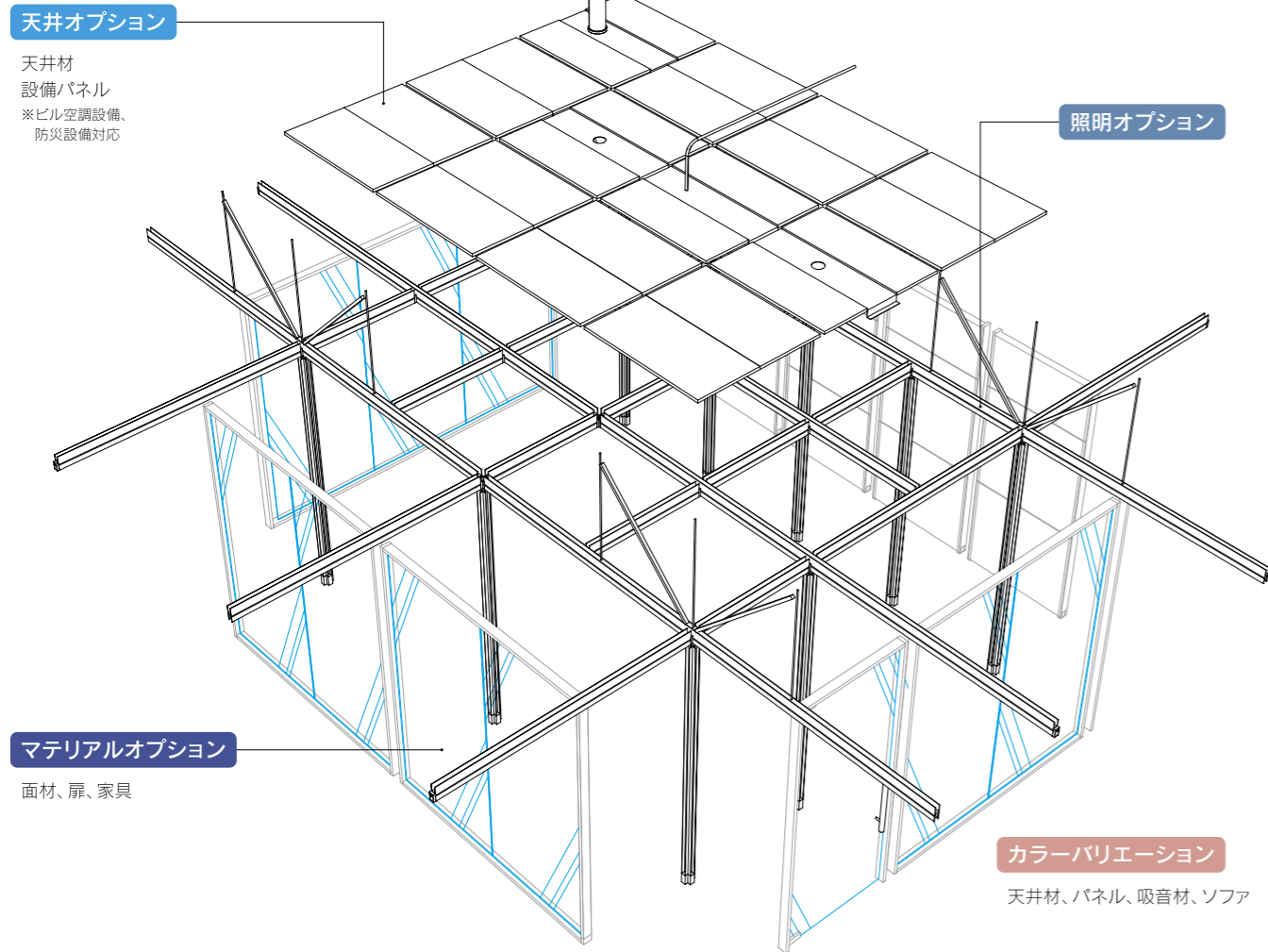

天井オプション

吸音天井パネル
照明、換気、防災煙感知器、設備パネル
照明、換気、防災感知器、スプリンクラー消火設備パネル

堅牢設計
堅牢なパーツと、天面や側面に付けられたプレス(補強パーツ)が高い耐震性能を実現。さまざまな「機器」を安全に装備します。
※壁材と天井材には不燃材を標準仕様としています。

優れたインテリア性と可変性 さまざまなマテリアルオプションの取り付けが可能で、利用シーンに応じて変幻自在に姿を変えられます。



照明オプション
Lighting

天幕照明 ベース型LED照明 スポットライト ダウンライト ライン型LED照明

ペンダント照明 壁面での照明演出 照明制御システム

ビームや壁面には多様な照明の取り付けが可能。快適な空間を演出します。

ネットワーク
Network

SmartInfillはビーム・ポールにケーブルを自在にワイヤリング。オフィスには欠かせない、電源やネットワークを供給する情報インフラ機能を持っています。

ICTオプション
ICT

デジタルサイネージ 会議室予約システム WIVA 電子情報ボードシステム AV制御システム

情報共有空間の構築
ICT機器を装備することにより、普通の間仕切り空間がたちまち「情報共有空間」へ。会議での情報共有に留まらず、サイネージなどの情報発信ツールの装備もできます。

ワイヤレスプレゼンテーションシステム 簡易電子ボードシステム 液晶プロジェクターシステム

電源オプション
Power

天井吊り下げコンセント 電源 天板、電源コンセント、USB

ビーム・ポールからの電源の確保や、天井吊り下げコンセントオプションなど情報インフラとして最適なオプションをご用意しております。

カラーバリエーション
color

パネル 3色×4パターン / ソファ 2色×4パターン 吸音材 15色

GO WEB
デジタルカタログ

SmartInfill 参考価格プラン

GO WEB
デジタルカタログ

LED照明・照明制御

ブラックアクセサリシリーズ

New



コートハンガー



コートハンガー 1人用

カサタテ

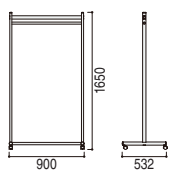

コートハンガー CI-900N エルブラック
6-400-2034 ¥46,400
●W900×D532×H1650mm ●許容積載質量/20kg ●支柱/スチール角パイプ ●脚部/スチール丸パイプキャスター付(ストッパー2個付)、下棚付 ●色/エルブラック色 ●ハンガー10本付 ●ハンガー付(再生PP)

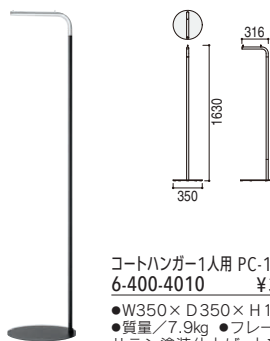

コートハンガー1人用 PC-1 ブラック
6-400-4010 ¥37,800
●W350×D350×H1630mm ●質量/7.9kg ●フレーム・脚/サテン塗装仕上げ、上部クロムメッキ

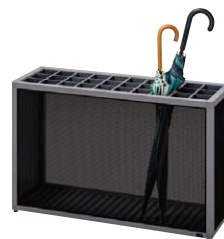

かさ立てUS-12型 クロースタイプ ブラック
6-400-1022 ¥69,600
●W850×D290×H550mm ●フレーム/アルミ25mm角、シェイドグレイ色、アジャスター付 ●パンチングメタル(3面)/メラミン焼付塗装、エルブラック色 ●滴受け/再生ABS樹脂、シェイドグレイ色 ●上部仕切り/再生ABS樹脂、シェイドグレイ色

サインスタンド

テーブルスタンド

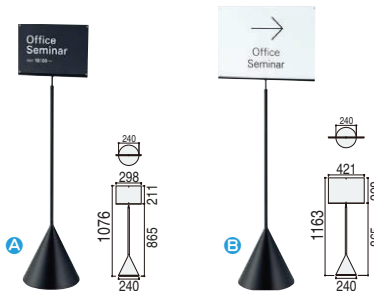

GAシリーズ サインスタンドA4横 ブラック
A 6-405-1241 ¥40,100

GAシリーズ サインスタンドA3横 ブラック
B 6-405-1243 ¥45,200

サインスタンド仕様
●ベース外形/φ240mm
●本体/スチール、サテン塗装仕上げ



(使用例)

サテン塗装仕上げで表面に凸凹があり、高級感があります。

GAシリーズ テーブルスタンド ブラック
6-405-1246 ¥36,800
●ベース外形/φ240mm
●本体/スチール、サテン塗装仕上げ

ASボード



AS-H1409B

AS-V1809B



※ASボードにはマーカー、イレーザ、マグネットなどは付属していません。

注文番号	品名	質量kg	税抜価格
6-193-0101	AS-H1409B両面SW	9.2	¥82,800
6-193-0103	AS-V1509B両面SW	10.5	¥91,600
6-193-0104	AS-V1809B両面SW	12.2	¥100,800

●両面ホワイトボード ●粉受けトレイ1個付
●有効筆記面寸法/ AS-H1409:W884×H586mm、
AS-V1509:W884×H1099mm、
AS-V1809:W884×H1399mm

共通仕様

●板面表面材/スチールホワイト ●枠材/PVC
●脚部/スチール、ストッパー付キャスター4個付
●粉受けトレイ/PVC押出し材、ABS樹脂成形品

Look P.584 ▶ ASボードを詳しく掲載しております。

軽量ホワイトボード ALボード

New 

軽量で持ち運び簡単、マグネット対応*のホワイトボードで社内アクティビティがさらに自由に

一般的なホワイトボードと比べて3割程度の重量で、手軽に持ち運びが可能です。どこでも自由に移動させて、最適な場所でミーティングやワークショップが行えるため、コラボレーションの活性化や創造性の向上につながります。

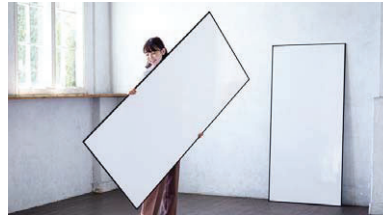

軽々持ち運べる軽量なホワイトボードです。



マグネットの貼り付けが可能です。
※マグネットはバータイプ(横長)をご使用ください。丸タイプは紙を保持できません。

■ 裏面マグネット取付タイプ



裏面のマグネットでスチールの壁面に設置することができます。既存のホワイトボードに加えて書き込みスペースを増やしたい場合に便利です。



注文番号	品名	取扱価格	外寸(W×D×Hmm)	質量kg
Ⓐ 6-193-1001	裏面マグネット取付 W1706×H793	¥69,100	1706×15×793	3.5
Ⓑ 6-193-1002	裏面マグネット取付 W793×H793	¥46,600	793×15×793	1.7

●裏面マグネット4カ所付(固定)

■ 壁掛けタイプ



BAKEミーティングブースやローパーティションにも後付けて設置することができます。



設置するためのフックをパネルごとにご用意しています。
BAKE用 YURT用
Look P.119 ▶ Look P.387 ▶

注文番号	品名	取扱価格	外寸(W×D×Hmm)	質量kg
受 Ⓐ 6-193-1003	壁掛けタイプ W1706×H600	¥84,800	1706×15×600	2.5
Ⓑ 6-193-1004	壁掛けタイプ W1200×H793	¥60,000	1200×15×793	2.3

●壁取付金具2カ所付(固定)

■ Schema対応タイプ

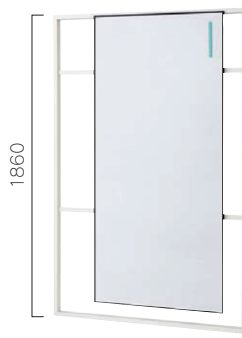

Schemaのフレームに設置するホワイトボードです。空間をゆるやかに区切ることで、ミーティングスペースを簡単に創り出すことができます。

・SchemaのH1860、2160に取付可能。
・粉受けトレイは750タイプをご使用ください。

注文番号	品名	取扱価格	外寸(W×D×Hmm)	質量kg
6-193-1000	Schema用 W793×H1706	¥69,700	793×35×1706	3.6

●取付金具4カ所付(固定)
※裏面はホワイトボード仕様ではありません。
※Schemaの外フレームをまたいで取り付けることも可能です。

■ オプション

■ マグネット

ALボードに使えるマグネットです。



マグネットバー(大) 300mm 5本入
1-436-7300* 青 ¥2,700

◎取入れ数 1/50

マグネットバー(小) 150mm 5本入
1-436-7301* 青 ¥1,650

◎取入れ数 1/50

■ 粉受けトレイ



粉受けトレイ850 マグネット付
6-193-0100 ¥7,200

●W850×D79×H35mm ●質量/0.6kg

粉受けトレイ750 マグネット付 (Schema用 W793に対応)
N 6-193-0105 ¥6,900

●W750×D80×H35mm ●質量/0.5kg

※マグネットは長手側面の片側に付いています。

■ ボードマーカー

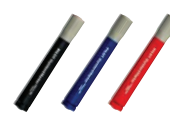

ボードマーカー-M R
7-336-0026 黒
7-336-0027 青
7-336-0028 赤
¥150

■ イレーザー(ホワイトボード用)



イレーザー-FB型大
7-337-0040* ¥500

●W105×D45×H25mm

イレーザー-FB型小
7-337-0050* ¥340

●W60×D35×H25mm

ALボード共通仕様

- 板面材/ラミフィルム+スチール
- ペーパー+樹脂芯材
- 枠材/PVC押出、コーナー部:ABS成形品(ブラック)
- ボード厚/11mm

※樹脂芯材で軽くしているため、壁に立てかけて強く押ししたり、乱暴に扱ったり折れたり変形する可能性があります。

Look P.88 ▶ Schemaを掲載しております。



Look P.118 ▶ BAKE ミーティングブースセットを掲載しております。



Look P.384 ▶ YURTを掲載しております。

